

Руководство по эксплуатации

 **CARVER**<sup>®</sup>

**ТРИММЕР-КУСТОРЕЗ  
АККУМУЛЯТОРНЫЙ**



модель

**CVC-01BL20-350F**

## ЗНАКИ И СИМВОЛЫ НА КОРПУСЕ ТРИММЕРА

	<p>Прочитайте инструкцию перед началом эксплуатации</p>		<p>Наденьте защитные очки</p>
	<p>Остерегайтесь вылетающих частиц и мусора</p>		<p>Наденьте защитные наушники</p>
	<p>Не работать в дождь</p>		<p>Наденьте защитную одежду</p>
		<p>Держитесь на безопасном расстоянии. Оператор несет ответственность за безопасность других людей в рабочей зоне машины.</p>	

## ОГЛАВЛЕНИЕ

1. Общие сведения и назначение триммера .....	4	6.5. Крепление ремня и регулировки .....	10
2. Основные элементы триммера ...	5	6.6. Установка аккумуляторов ...	11
3. Технические характеристики.....	6	7. Управление и режимы работы... 11	
4. Комплектность .....	7	7.1. Клавиши управления и индикация .....	11
5. Правила безопасности при работе .....	7	7.2. Включение, отключение, выбор режима работы .....	12
5.1. Рабочее место .....	7	7.3. Индикатор заряда батареи .....	12
5.2. Личная безопасность .....	7	8. Эксплуатация .....	12
5.3. Электробезопасность (для аккумуляторного инструмента) .....	8	8.1. Эксплуатация и выбор режима работы .....	12
5.4. Электрическая безопасность и обращение с аккумулятором .....	8	8.2. Техника кошения .....	13
6. Сборка триммера.....	8	8.3. Использование дискового ножа .....	14
6.1. Сборка штанги.....	8	8.4. Использование картриджа с леской.....	14
6.2. Установка рукоятки управления .....	9	8.5. Защита от перегрузки .....	15
6.3. Установка защитного кожуха и подрезного ножа .....	9	9. Техническое обслуживание и уход .....	15
6.4. Установка режущего инструмента.....	9	10. Хранение .....	16
		11. Гарантийные обязательства.....	17



ПО ВОПРОСАМ, СВЯЗАННЫМ С НЕИСПРАВНОСТЯМИ  
ИЗДЕЛИЯ, ОБРАЩАЙТЕСЬ В СЕРВИСНЫЙ ЦЕНТР

**Адреса и телефоны ближайших  
сервисных центров указаны на сайте**

**[www.uralopt.ru/services](http://www.uralopt.ru/services)**

## УВАЖАЕМЫЙ ПОКУПАТЕЛЬ!

Благодарим Вас за приобретение аккумуляторного триммера-кустореза **CARVER®** (далее — *триммер*).

Руководство по эксплуатации содержит всю необходимую информацию для безопасной эксплуатации и необходимого технического обслуживания триммера **CARVER®**. Данное Руководство является неотъемлемой частью комплекта поставки триммера, сохраняйте его на протяжении всего срока эксплуатации.

Запрещается начинать эксплуатацию триммера, не ознакомившись с данным руководством.

Начиная использовать триммер, Вы тем самым подтверждаете, что ознакомились с правилами эксплуатации изделия и условиями гарантийного обслуживания, полностью поняли и принимаете их.



**В случае возникновения сложностей или вопросов, связанных с эксплуатацией триммера, обращайтесь в специализированный сервисный центр, региональному дилеру, продавцу изделия.**

- Несоблюдение указаний инструкции может привести к травме или повреждению оборудования.

- При эксплуатации обязательно соблюдайте меры безопасности.
- Эксплуатация триммера имеющего неисправности запрещена.

Гарантийный талон, заполненный соответствующим образом, дает вам право обращаться в авторизованные сервисные центры производителя, без предоставления кассового чека, либо другого документа, подтверждающего факт покупки изделия, не зависимо от региона продаж и места обращения.

Сервисные Центры в праве отказать в приеме инструмента, не имеющего заполненного гарантийного талона заверенного печатью продавца.

Для оформления гарантийного талона или передачи оборудования, имеющего недостатки, на основании фискального документа, обратитесь к своему продавцу.

Список авторизованных сервисных центров указан на сайте производителя.

В случае отсутствия сервисного центра в вашем регионе все вопросы, связанные с гарантийными обращениями, направляйте продавцу техники.

## 1. ОБЩИЕ СВЕДЕНИЯ И НАЗНАЧЕНИЕ ТРИММЕРА

Аккумуляторный триммер-кусторез **CARVER®** предназначен для резки травы и мелкого кустарника с помощью специальных ножей и специальной триммерной лески.



**ВНИМАНИЕ!**  
Данный модельный ряд относится к бытовой серии

**садового инструмента. Не предназначен для профессионального, коммерческого использования.**



**Запрещается использование пильных дисков и других режущих насадок, не предназначенных для данного аккумуляторного триммера!**

**Запрещается использование триммера или его приводного вала в качестве привода для иных механизмов, устройств или насадок, не входящих в штатную комплектацию.**

**ВНИМАНИЕ!**

- **Запрещается резка любых других материалов!**
- **Запрещается погружение инструмента, аккумуляторной батареи или зарядного устройства**

**в воду или иные жидкости, а также их эксплуатация во время дождя или в условиях высокой влажности.**

Все неисправности, возникающие по указанным причинам, **не обеспечиваются гарантийным ремонтом.**

Аккумуляторный триммер не предназначен для точной резки, его основное назначение — черновая (грубая) резка без обеспечения реза высокой точности и качества.

## 2. ОСНОВНЫЕ ЭЛЕМЕНТЫ ТРИММЕРА

Рис. 1

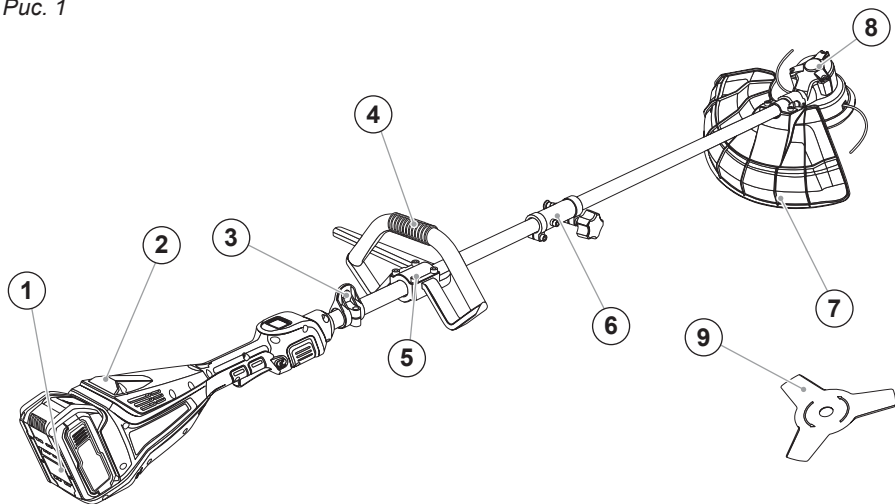

- |  |   |
|--|---|
| <p>1. Аккумуляторная батарея*</p> <p>2. Индикатор заряда</p> <p>3. Хомут крепления ремня</p> <p>4. D-образная рукоятка</p> | <p>5. Кронштейн рукоятки</p> <p>6. Хомут соединительный</p> <p>7. Кожух защитный</p> <p>8. Двигатель</p> <p>9. Нож для триммера</p> |
|--|---|

\*Примечание:  
Триммер поставляется без аккумулятора и зарядного устройства.

Изображение в инструкции может отличаться от реального

### 3. ТЕХНИЧЕСКИЕ ХАРАКТЕРИСТИКИ

МОДЕЛЬ	Carver СВС-01BL20-350F
Тип двигателя	бесщеточный (бесколлекторный)
Расположение двигателя	переднее
Напряжение питания, В	20
Мощность двигателя, Вт	350
Допустимая емкость аккумулятора, А·час	2,0-8,0
Количество слотов для установки аккумуляторов	1
Скорость вращения выходного вала на холостом ходу, об/мин	4000 / 4750 / 5500
Скорость вращения выходного вала на холостом ходу в режиме «Авто» (ITA), об/мин	4500-6000
Расчетное время работы без нагрузки (2 А·ч / 4 А·ч), мин	10 / 20
Тип рукоятки	D-образная рукоятка
Тип штанги	разъемная
Тип режущих инструментов	Трехлопастной нож (255 мм x 25,4 мм x 1,4 мм), триммерная леска (Ø 1,6–2,4 мм)
Посадочный диаметр ножа, мм	25,4
Максимальная ширина скашивания нож / леска, мм	255 / 330
Максимальная длина режущей лески, мм	5
Полуавтоматическая подача лески	✓
Система ITA Technology регулировки скорости вращения и крутящего момента в зависимости от нагрузки	✓
Уровень звукового давления (Lwa), дБ (А)	92
Габариты упаковки, см	102 x 13,5 x 23
Вес нетто / брутто, кг	4,2 / 6,3



**Используйте только рекомендованные производителем батареи!**

Производитель не гарантирует соответствие техническим характеристикам при использовании прочих батарей. Неисправности вызванные использованием некачественных или неподходящих батарей не покрываются гарантией производителя!



В технических характеристиках указано расчетное время работы с учетом окружающей температуры воздуха и применения аккумуляторной батареи имеющей полную емкость. Фактическое полезное время работы триммера может отличаться в зависимости от условий эксплуатации, применяемых батарей, нагрузки на двигатель.

## 4. КОМПЛЕКТНОСТЬ

- |   |   |  |
|---|---|--|
| 1. Триммер-куторез<br>электрический ..... 1 шт. | } | 6. Картридж с леской ..... 1 шт.               |
| 2. Штанга ..... 1 шт.                           |   | 7. Крепеж ..... 1 компл.                       |
| 3. Защитный кожух ..... 1 компл.                |   | 8. Нож для триммера ..... 1 шт.                |
| 4. Ремень наплечный ..... 1 шт.                 |   | 9. Рукоятка штанги ..... 1 шт.                 |
| 5. Ключ-отвертка ..... 1 шт.                    |   | 10. Руководство<br>по эксплуатации ..... 1 шт. |



**ВНИМАНИЕ!** Аккумуляторная батарея и зарядное устройство в комплект поставки не входят.



Если комплектность упаковки нарушена или запасные части повреждены при транспортировке, обратитесь к своему продавцу.



Технические характеристики и комплект поставки могут быть изменены производителем без предварительного уведомления.

## 5. ПРАВИЛА БЕЗОПАСНОСТИ ПРИ РАБОТЕ



**ВНИМАНИЕ!** Прочитайте инструкцию перед началом эксплуатации.

Триммер является оборудованием повышенной опасности. Чтобы избежать травм, строго соблюдайте следующие правила.

### 5.1. Рабочее место

- Загроможденные и плохо освещенные рабочие места являются причиной травматизма.

- Не используйте триммер во взрывоопасных помещениях, где присутствуют огнеопасные жидкости, газы или пыль.

- Используйте триммер на безопасном расстоянии от окружающих. Зона радиусом 15 м вокруг работающего должна рассматриваться как зона повышенной опасности.

- Не отвлекайтесь — это может вызвать потерю контроля при работе и стать причиной травмы.

### 5.2. Личная безопасность

- Будьте внимательны, постоянно следите за тем, что Вы делаете при работе триммером. Не используйте триммер в состоянии утомления, болезни, под воздействием лекарств, замедляющих реакцию, алкоголя или наркотических веществ.

- Носите прочную рабочую одежду с длинными рукавами, прочные тонкие перчатки, защитные очки, прочную нескользящую рабочую об-



увь. Длинные волосы должны быть убраны под головной убор.

- Никогда не работайте в открытой одежде и обуви типа сандалий или босиком.

- Перед началом работы осмотрите местность вокруг, уберите камни, ветки, мусор, которые могут быть отброшены режущим инструментом или намотаться на него.

- Переносите триммер только в выключенном состоянии.

- Дождитесь полной остановки режущего элемента перед тем, как положить триммер.

- Надежно удерживайте триммер обеими руками за рукоятки.

### **5.3. Электробезопасность (для аккумуляторного инструмента)**

- Не подвергайте триммер и аккумуляторную батарею воздействию дождя или влаги. Попадание воды внутрь инструмента увеличивает риск поражения электрическим током и выхода аппаратуры из строя.

- Запрещается касаться клемм аккумулятора токопроводящими предметами во избежание короткого замыкания.

- Используйте только оригинальное зарядное устройство, указанное производителем. Использование другого зарядного устройства может привести к возгоранию.

### **5.4. Электрическая безопасность и обращение с аккумулятором**

- Используйте только рекомендованные производителем аккумуляторы и зарядные устройства.

Применение других моделей может привести к пожару или травме.

- Не подвергайте аккумулятор воздействию влаги, не заряжайте его под дождём.

- Не замыкайте контакты аккумулятора, не храните его вместе с металлическими предметами.

- При повреждении или утечке электролита избегайте контакта с кожей и глазами, при попадании промойте водой и обратитесь к врачу.

- Не разбирайте и не модифицируйте аккумулятор.

- Храните аккумулятор в недоступном для детей месте, при температуре не выше 50°C.

- Утилизируйте аккумуляторы согласно местным правилам, не сжигайте их.

## **6. СБОРКА ТРИММЕРА**

Для удобства транспортировки триммер поставляется частично разобраннным.



### **ВНИМАНИЕ!**

**Запрещается устанавливать аккумуляторные батареи и проверять работоспособность изделия до его полной сборки. Это может привести к поломке оборудования.**

### **6.1. Сборка штанги**

Соедините две части штанги. На верхней части штанги установлен соединительный хомут, жестко закреплённый на трубе штанги. Для сборки, установите нижнюю часть штанги в соединительный хомут.



### **ВНИМАНИЕ!**

**Штанга устанавливается только в одном направлении.**

**носителем двигателя, попытка установить штангу в другом положении может привести к поломке соединительного разъема.**

- Ослабьте гайку-барашек на соединительном хомуте.
- Отведите фиксатор и немного поверните его чтобы зафиксировать в открытом положении.
- Установите нижнюю часть штанги в соединительный хомут до упора.
- Поверните фиксатор в рабочее положение, если штанга собрана верно, фиксатор должен автоматически защелкнуться.
- Затяните гайку-барашек до упора от руки (рис. 3).

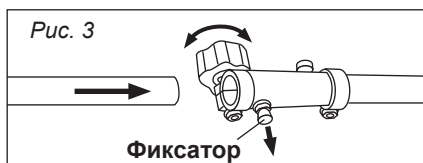

## 6.2. Установка рукоятки управления

### Д-образная рукоятка:

- Соберите и установите на штангу рукоятку на расстоянии примерно 20–25 см от блока двигателя (рис. 4).
- Зафиксируйте рукоятку плотно, но не затягивайте крепеж окончательно, окончательная затяжка производится после полной сборки, при регулировке положения рукояток под рост пользователя (см. п. 6.5).

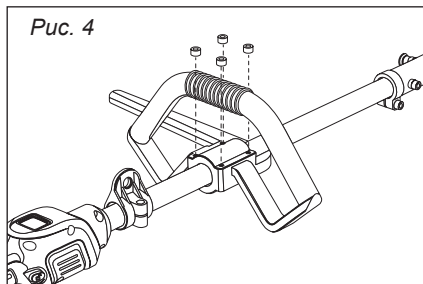

## 6.3. Установка защитного кожуха и подрезного ножа

- Закрепите подрезной нож на внутренней стороне защитного кожуха с помощью винтов.
- Установите собранный защитный кожух на редуктор и надёжно зафиксируйте его на штанге (рис. 5).

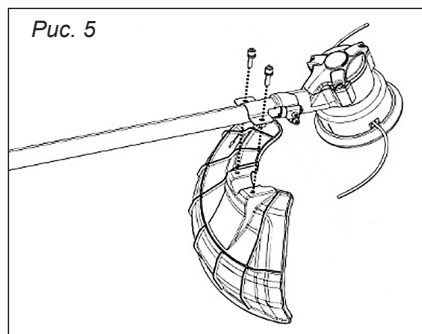

### **ВНИМАНИЕ!**

**Запрещено работать или даже кратковременно включать инструмент без защитного кожуха, также запрещается сдвигать защитный кожух по штанге относительно его стандартного места крепления.**

**Защитный кожух, помимо его основной функции защиты оператора, выполняет функцию ограничителя длины триммерной лески.**

**Всегда следите за тем чтобы подрезной нож и защитный кожух были исправны.**

## 6.4. Установка режущего инструмента

### Установка шнулы



### **ВНИМАНИЕ!**

**Никогда не устанавливайте кассету с леской без установочного фланца.**

**В противном случае вы не сможете демонтировать картридж без обращения в сервисный центр и частичной разборки двигателя, также это может привести к затиранию корпуса картриджа о корпус мотора и полной блокировке. Данные повреждения устраняются за счет потребителя.**

- Зафиксируйте выходной вал через отверстие в корпусе и опорном фланце (рис. 6).

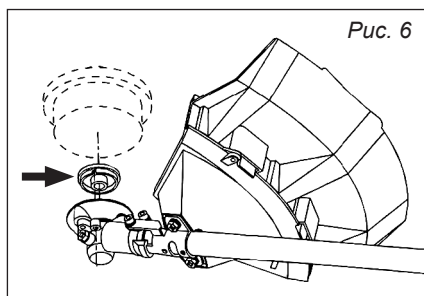

- Накрутите картридж с леской на вал и затяните от руки (рис. 7).

Для крепления используется левая резьба.

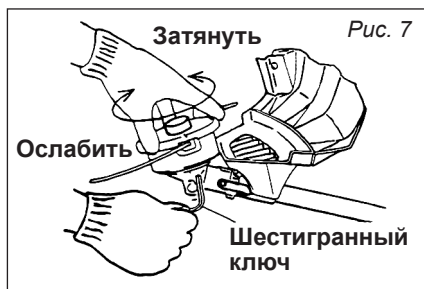

**Установка ножа (рис. 8, 9)**

- Зафиксируйте выходной вал через отверстие в корпусе и опорном фланце.

- Установите нож на фланец совместив отверстие в ноже с выступом на фланце.

- Установите прижимную шайбу и

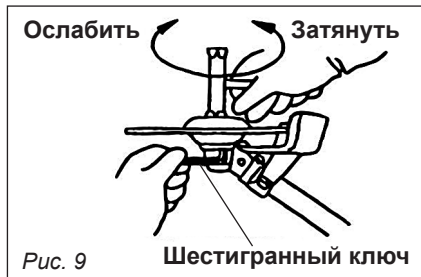
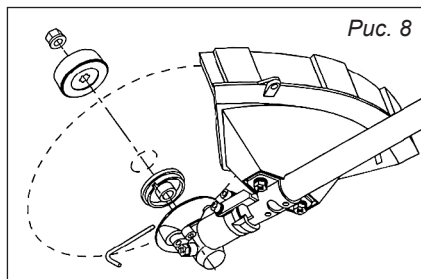

зафиксируйте с помощью гайки с левой резьбой.

- После установки прокрутите диск вручную, убедитесь, что диск установлен верно.

При верной установке диск не будет иметь радиального биения.

**ВНИМАНИЕ!**  
 Если диск установлен со смещением посадочного отверстия, при включении возникнет сильная вибрация способная привести к поломке инструмента.

**6.5. Крепление ремня и регулировки**

Ремень крепится к штанге с помощью карабина и хомута, расположенного на штанге.

- Отрегулируйте длину ремня таким образом, чтобы штанга находилась на уровне вашего бедра.

- Ослабьте фиксатор хомута и отрегулируйте положение хомута таким образом чтобы в свободном положении без удерживания руками, рукоятка управления располагалась вдоль

правого бока, а двигатель при этом находился чуть позади корпуса тела оператора. Ориентируйтесь только на корпус двигателя.

Зафиксируйте хомут в этом положении (рис. 10).



Рис. 10

- При необходимости переместите переднюю рукоятку ближе или дальше от первоначальной установки и окончательно зафиксируйте с помощью винтов.

При верной регулировке вы не должны прилагать больших усилий для поднятия режущего инструмента от земли и его перемещения.

## 6.6. Установка аккумулятора

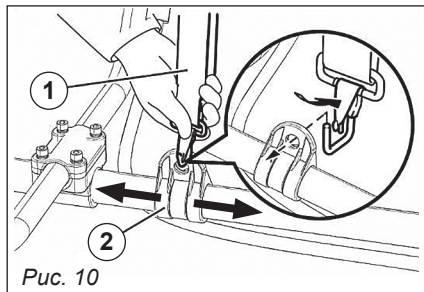
1. Для установки батареи совместите пазы на батарее с направляю-



Рис. 11

щими на корпусе триммера и нажмите до щелчка (рис. 11). Убедитесь, что батарея надежно зафиксировалась.

2. Для снятия батареи нажмите на фиксатор (кнопку) на батарее и потяните её на себя.

### Запрещено:

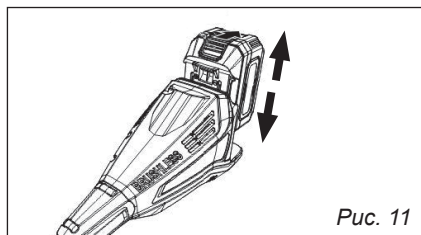
- устанавливать батарею не подходящую по размеру или по типу креплений;
- батарею имеющие повреждения корпуса или контактной группы.

От состояния батареи будет зависеть итоговое полезное время работы изделия.

- Перед установкой убедитесь что батарея полностью заряжена, инструмент полностью собран и готов к работе.

## 7. УПРАВЛЕНИЕ И РЕЖИМЫ РАБОТЫ

### 7.1. Клавиши управления и индикация (рис. 12)

- 1 Основой выключатель, переключатель режимов работы.
- 2 Клавиша предохранителя, защита от случайного включения.
- 3 Клавиша выключателя двигателя.
- 4 Индикатор режима работы.



Рис. 12

## 7.2. Включение, отключение, выбор режима работы

Для включения нажмите и удерживайте кнопку ① в течении 1 секунды до появления индикации.

Для переключения режимов работы кратковременно нажимайте кнопку ① — режимы 1, 2, 3 будут переключаться по кругу, выбранный режим будет подсвечен соответствующим светодиодом.

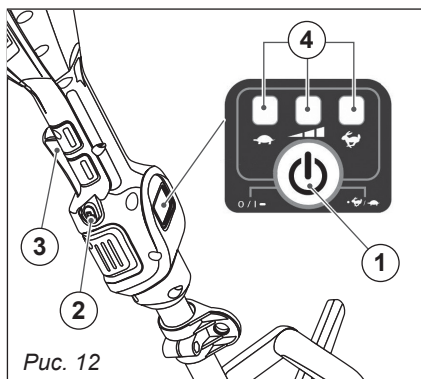
Для активации автоматического режима ИТА удерживайте кнопку ① нажатой примерно 2 секунд. При активации режима все светодиоды на панели индикации будут гореть одновременно.

Переход в ручной режим производится аналогичным способом.

Для отключения питания, удерживайте кнопку ① нажатой более 3 секунд, при отключении индикация на панели погаснет.



### **ВНИМАНИЕ!**

**Если не запущен двигатель или не нажата**



**Технология ИТА (Intelligent Torque Adjustment)** — регулирует скорость вращения и крутящий момент в зависимости от нагрузки, что позволяет экономить заряд аккумулятора и обеспечивает оптимальное соотношение скорости и мощности для выполнения конкретной задачи.

**кнопка, коса автоматически отключится по истечении 5 мин бездействия.**

## 7.3. Индикатор заряда батареи (рис. 13)

Если ваша батарея не оборудована индикатором заряда батареи, узнать остаток заряда возможно с помощью встроенного индикатора.

Коротко нажмите на кнопку индикатора ⑤ — на панели высветится индикация заряда ⑥.



Рис. 13

## 8. ЭКСПЛУАТАЦИЯ

### 8.1. Эксплуатация и выбор режима работы

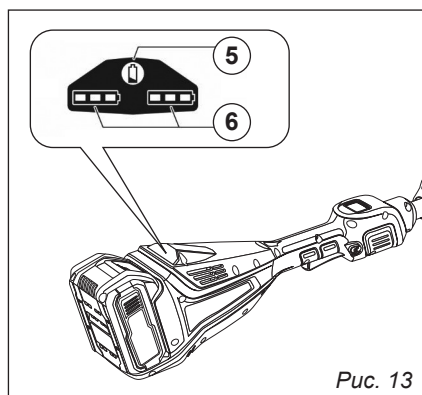

### **ВНИМАНИЕ!**

**Всегда производите запуск без нагрузки на инструмент, и начинайте работу только после того как режущий инструмент наберет рабочие обороты, в противном случае мо-**

**жет сработать защита по заклиниванию двигателя ( см. п.7.5).**

Убедитесь, что устройство сбалансировано между двигателем и режущим инструментом. Режущий инструмент должен двигаться параллельно земле и не требовать усилий оператора для удерживания его в рабочей позиции.

Аккумуляторная коса оснащена тремя фиксированными скоростными режимами и автоматическим интеллектуальным режимом ИТА.

**Режим 1 (минимальная скорость):**

Самый экономичный режим. Обеспечивает минимальный расход энергии аккумулятора и максимальное время работы. Рекомендуется для скашивания молодой, невысокой травы на хорошо ухоженных газонах, а также для работ вблизи препятствий, где требуется высокая точность.

**Режим 2 (средняя скорость):**

Универсальный режим для регулярного покоса густой, средней и слегка переросшей травы. Оптимальный баланс между производительностью и продолжительностью работы от одной зарядки.

**Режим 3 (максимальная скорость):**

Наиболее производительный режим. Предназначен для тяжелых условий работы: высокая и жесткая трава, бурьян, сорняки с толстым стеблем. Обеспечивает максимальную мощность и скорость вращения.



**ВНИМАНИЕ!**

*Работа в данном режиме приводит к ускоренному расходу заряда аккумулятора.*

**Режим ИТА (Intelligent Torque Adjustment):**

Интеллектуальный автоматический режим управления моментом, созданный для сохранения энергии аккумулятора.

Электроника непрерывно анализирует нагрузку на режущий инструмент в реальном времени, мгновенно

повышая обороты при попадании в густую или жесткую траву и снижая их при работе по легкому газону.

Режим ИТА исключает необходимость постоянной ручной смены режимов на участках со смешанной, неравномерной растительностью, самостоятельно выбирая оптимальные параметры для каждой зоны покоса. Обеспечивает идеальный баланс производительности и энергоэффективности без участия оператора.

**8.2. Техника кошения**

Всегда переносите аккумуляторную косу так, чтобы режущий инструмент находился ниже уровня пояса и как можно дальше от себя и окружающих.

Рекомендуемая ширина полосы скашивания — 1,5 метра. При использовании дискового ножа для покоса травы или кустарника всегда косите справа налево для того, чтобы оставлять скошенную траву слева.

Избегайте попадания под режущий инструмент камней, земли и пр. При возникновении неисправностей в работе режущего инструмента (заклинивание ножа, спутывание лески и пр.) снизьте скорость двигателя до холостого хода.

Убедитесь, что режущий инструмент перестал вращаться и выключите двигатель.

Положите аккумуляторную косу на землю и проверьте, что режущий инструмент не был поврежден (поломка лопастей, трещины на лезвии или на корпусе кассеты).

При необходимости, замените режущий инструмент.



**ВНИМАНИЕ!**

*Не допускайте полной выработки заряда аккумулятора!*

При снижении мощности или отключении двигателя системы защиты немедленно прекратите работу и поставьте аккумулятор на зарядку.

После срабатывания защиты от разряда аккумуляторная батарея набирает незначительный остаточный заряд, который позволяет произвести кратковременное повторное включение.

**Категорически запрещается использовать этот эффект для продолжения работы!**

Подобные повторные включения приводят к глубокому недопустимому разряду, что может вызвать блокировку батареи электроникой и выход ее из строя. Требуется немедленная зарядка.

### 8.3. Использование дискового ножа

Используя дисковый нож, соблюдайте все правила безопасности.

Обратите внимание на рис. 14.



Рис. 14

При скашивании дисковым ножом работайте только зоной «А».

Зона «Б» применима в случае, если аккумуляторная коса прочно

удерживается в руках. Применять её не рекомендуется.

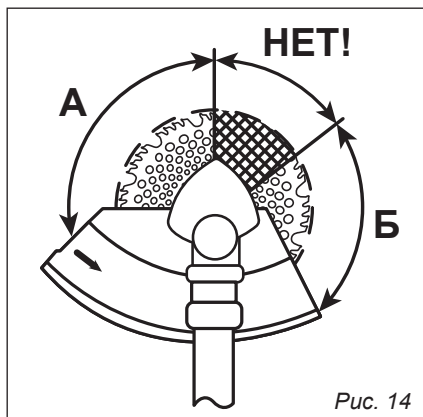
Зона «НЕТ!» запрещена для применения по причине возникновения отброса косы, её использование может привести к увечьям окружающих.

Важно, чтобы режущий нож был сбалансирован. Во избежание сокращения ресурса редуктора аккумуляторной косы производите заточку режущих ножей в специализированных сервисных центрах.

### 8.4. Использование картриджа с леской

Косение с использованием лески не допускает скашивание мелкого кустарника, твердых стеблей.

При использовании лески всегда следите за ее вылетом, оптимальным считается вылет равный расстоянию от корпуса шпули (кассеты) до подрезного ножа.

В процессе работы края лески изнашиваются и вылет лески уменьшается, уменьшая тем самым эффективный диаметр скашивания. Работа на малом вылете лески приводит к снижению производительности, но не влияет на исправность электродвигателя.

Аккумуляторная коса комплектуется полуавтоматической шпулей с леской, способной восстанавливать эффективную длину режущей части лески без остановки двигателя во время работы.

Для активации механизма необходимо на рабочих оборотах двигателя произвести легкий удар о землю средней, выступающей частью шпули, леска выдвинется на необходимую длину, излишки отсекутся подрезным ножом.



**ВНИМАНИЕ!**

**Запрещается использование аккумуляторной косы**

*без защитного кожуха и подрезного ножа, так же если кожух или подрезной нож повреждены.*

*Неисправные детали необходимо заменить.*

### 8.5. Защита от перегрузки

Аккумуляторная коса оснащена электронной системой защиты от перегрузки и заклинивания.

В случае если режущий инструмент будет заблокирован перед запуском или во время работы, либо нагрузка на двигатель превысит допустимые пределы (при скашивании слишком жесткой растительности, попадании посторонних предметов

или намотке травы на редуктор), система защиты автоматически отключит двигатель.

Данная функция предотвращает перегрев электроники и повреждение механических узлов инструмента.

При срабатывании защиты немедленно снимите палец с пусковой кнопки. Устраните причину блокировки или перегрузки.

Для повторного включения необходимо полностью отпустить пусковую кнопку и повторно нажать её.

В некоторых моделях может потребоваться выключение и повторное включение косы (с помощью основного выключателя (кнопки питания).

## 9. ТЕХНИЧЕСКОЕ ОБСЛУЖИВАНИЕ И УХОД



### **ВНИМАНИЕ!**

*Перед проведением любых работ по обслуживанию и чистке убедитесь, что двигатель выключен, режущий инструмент полностью остановлен, а аккумуляторная батарея отсоединена от косы.*

### **Очистка корпуса**

#### **и вентиляционных отверстий:**

Поддерживайте аккумуляторную косу в чистоте. После каждого использования удаляйте скошенную траву, пыль и грязь с корпуса двигателя, защитного кожуха и штанги.

Особое внимание уделяйте вентиляционным отверстиям корпуса.

Засорение вентиляционных каналов приводит к нарушению охлаждения и перегреву блока управления. Продуйте или прочищайте вентиляционные отверстия мягкой щеткой.

### **Очистка двигателя и вала:**

Следите за чистотой нижнего бло-

ка с двигателем. Удаляйте намотанную траву и растительные остатки с вала и области вокруг режущего инструмента. Не допускайте скопления грязи в зазорах между корпусом двигателя и вращающимися частями.

Наличие посторонних предметов и намотанной травы приводит к перегреву и повышенной нагрузке на двигатель.

### **Проверка креплений:**

Периодически проверяйте надежность затяжки всех резьбовых соединений. Особое внимание уделяйте креплению режущего инструмента, защитного кожуха и соединениям штанги (если коса разборная). При обнаружении ослабленных креплений незамедлительно произведите затяжку.

### **Уход за режущим инструментом:**

Регулярно осматривайте дисковый нож на предмет повреждений, сколов и трещин.

Затупившийся нож подлежит за-

точке в специализированном сервисном центре.

Использование тупого или поврежденного ножа приводит к повышенной нагрузке на двигатель и ускоренному расходу заряда аккумулятора.

Своевременно заменяйте леску в шпудле. Используйте только качественную леску, рекомендованную производителем.

## 10. ХРАНЕНИЕ

### Подготовка к хранению:

Перед длительным хранением тщательно очистите аккумуляторную косу от загрязнений. Проведите осмотр и необходимое техническое обслуживание (очистка вентиляционных отверстий, подтяжка креплений).

### Положение при хранении:

Храните аккумуляторную косу в сухом, защищенном от пыли и прямых солнечных лучей месте. Температура хранения должна находиться в пределах от  $-5^{\circ}\text{C}$  до  $+40^{\circ}\text{C}$ .

Во избежание повреждения штанги и нижнего двигателя не допускайте хранения косы в вертикальном положении с опорой на режущий инструмент или корпус мотора. Используйте настенное крепление или храните косу в горизонтальном положении (подвешенной за штангу).

### Подготовка к межсезонному хранению:

При постановке на длительное хранение (зимний период) обязательно отсоедините аккумуляторную батарею.



### **ВНИМАНИЕ!**

**Запрещается оставлять аккумуляторную косу с установленной батареей без присмотра на длительное время.**

**Всегда извлекайте аккумуляторную батарею из косы, если инструмент не используется, а также при транспортировке, хранении и выполнении любых работ по обслуживанию.**

**Храните аккумуляторную косу и батарею отдельно друг от друга в недоступном для детей месте.**



**ПО ВОПРОСАМ, СВЯЗАННЫМ С НЕИСПРАВНОСТЯМИ ИЗДЕЛИЯ, ОБРАЩАЙТЕСЬ В СЕРВИСНЫЙ ЦЕНТР**

Адреса и телефоны ближайших сервисных центров указаны на сайте

[www.uralopt.ru/services](http://www.uralopt.ru/services)

## 11. ГАРАНТИЙНЫЕ ОБЯЗАТЕЛЬСТВА

Гарантийный срок эксплуатации аккумуляторного триммера составляет 12 месяцев со дня продажи.

Неисправности, допущенные по вине изготовителя, в течение гарантийного срока устраняются бесплатно.

Срок службы изделия — 3 года.

**Условия гарантийного обслуживания:** для получения гарантийного обслуживания необходимо предъявить правильно оформленный гарантийный талон или товарный/кассовый чек, подтверждающий факт покупки.

Наличие правильно заполненного гарантийного талона является основанием для обращения в сервисный центр даже при отсутствии чека.



### **ВНИМАНИЕ!**

**Самостоятельная разборка триммера в течение гарантийного срока запрещена.**

**Гарантия не распространяется на изделия с повреждениями, наступившими в результате их эксплуатации с нарушением требований данного руководства, а также в следующих случаях:**

- при отсутствии документа подтверждающего дату продажи;
- при наличии исправлений в гарантийном талоне, неразборчивом или измененном заводском номере инструмента, либо несоответствии номера инструмента номеру, указанному в гарантийном талоне при отсутствии кассового чека;
- при истечении срока гарантии;

- при механических повреждениях корпуса, режущей гарнитуры в результате удара, падения и т.п.;

- при повреждениях, вызванных попаданием внутрь инструмента инородных предметов, жидкостей, абразивной пыли, металлической стружки;

- при работе с перегрузкой электродвигателя, последствиях перегрева двигателя из-за чрезмерной нагрузки или недостаточного охлаждения (забитые вентиляционные отверстия);

- при повреждениях, вызванных использованием неисправной, не оригинальной или не соответствующей техническим характеристикам аккумуляторной батареи;

- при небрежном обращении с инструментом при работе и хранении, проявлением чего являются следы оплавления или трещины, вмятины на наружных поверхностях изделия, сильное загрязнение, коррозия деталей;

- при использовании инструмента не по назначению, а также с применением комплектующих и оснастки, не предусмотренных данным руководством;

- при попытках самостоятельного вскрытия или ремонта инструмента, а также при самовольном изменении конструкции;

- при повреждениях в результате воздействия огня, агрессивных веществ, действия непреодолимой силы (пожар, наводнение и др.);

- при использовании не оригинальных, некачественных или неисправных расходных материалов;

- при естественном износе изделия и его комплектующих.

Гарантия не распространяется на расходные части изделия:

а элементы крепления режущего инструмента и прочие винтовые соединения (шпильки, винты, гайки и т.д.), амортизаторы, щетки электродвигателя (при наличии).



**ВНИМАНИЕ!**

*Сервисные центры не производят заточку или замену режущего инструмента в рамках гарантийного обслуживания.*



*Инструкции, указанные в данном руководстве, не описывают все возможные ситуации, которые могут возникнуть.*



*Оператор должен осознавать, что контроль над практической эксплуатацией и соблюдение всех предосторожностей, входит в его непосредственные обязанности.*



РЕКОМЕНДУЕМЫЕ МОДЕЛИ АККУМУЛЯТОРНЫХ БАТАРЕЙ

МОДЕЛЬ	2020	2520	4020	5020
Номинальное напряжение, В	20	20	20	20
Номинальная емкость, А·ч	2,0	2,5	4,0	5,0
Мощность, Вт·ч	37	46,3	74	92,5
Тип элементов	Литий-ионные (Li-ion)			
Напряжение окончания заряда, В	21	21	21	21
Напряжение отключения при разряде, В	13,5	13,5	13,5	13,5
Максимальный ток зарядки, А	4	4	4	4
Время зарядки, мин	45	55	80	95
Количество циклов заряд-разряд до 80% номинала емкости батареи	300	300	300	300

**ИСПОЛЬЗУЙТЕ ОРИГИНАЛЬНЫЕ АККУМУЛЯТОРЫ —**

**ЭТО ГАРАНТИРУЕТ МАКСИМАЛЬНУЮ МОЩНОСТЬ И СООТВЕТСТВИЕ ЗАЯВЛЕННЫМ ХАРАКТЕРИСТИКАМ.**

**УНИВЕРСАЛЬНЫЕ АККУМУЛЯТОРНЫЕ БАТАРЕИ  
для ЛИНЕЕК ИНСТРУМЕНТА CARVER®, REZER® и ПАРМА®**



- Аккумуляторная батарея (АБ) собрана на высокотокковых элементах от ведущего мирового производителя Tenergy, обеспечивая превосходные эксплуатационные характеристики и высокий уровень качества.
- Гарантированный ресурс — не менее 300 циклов заряд/разряд без значительной потери емкости.
- Корпус из ударопрочного полиамида PA6-GF30 с противоскользящими вставками и внутренним держателем силовых элементов, с высоким стандартом огнестойкости UL94.
- Влагозащищённые электронные компоненты позволяют использовать батарею в экстремальных условиях.
- АБ оснащена комплексной интеллектуальной системой защиты.
- Универсальная *mk* платформа АБ обеспечивает совместимость в использовании с инструментами различных производителей.
- АБ оптимальна для использования на высоконагруженных потребителях, требующих длительной токоотдачи, в том числе: УШМ, силовые шуруповёрты, перфораторы, газонокосилки, цепные пилы, триммеры и др.

**Импортер:**  
ООО «УРАЛОПТИНСТРУМЕНТ», 614068, Рф,  
г. Пермь, ул. Павла Преображенского, 6.  
Телефоны: (342) 237-16-52, 218-24-85

**Изготовитель:**  
SHAOXING JINYANG IMPORT AND EXPORT CO., LTD  
West of No. 51, Xingda Road, Taozhu Street, Zhuji City,  
Zhejiang Province, China

Дата изготовления /  
Date of production:



**Актуальная информация  
о действующих адресах сервисных  
центров доступна на нашем сайте:**

**[www.uralopt.ru/services](http://www.uralopt.ru/services)**