

Руководство по эксплуатации

**парма**<sup>®</sup>  
**Электрон**

**УСТРОЙСТВО  
ПУСКО-ЗАРЯДНОЕ**



модели:

**УПЗ-320**

**УПЗ-400**



## ОГЛАВЛЕНИЕ

1. Назначение.....	4	6.1. Перед зарядкой.....	7
2. Введение .....	4	6.2. Установка	
3. Технические		режимов работы.....	8
характеристики .....	5	6.3. Зарядка .....	8
4. Комплектность .....	5	6.4. По окончании	
5. Сборка, подготовка		зарядки.....	9
к работе .....	6	7. Запуск двигателя.....	9
6. Основные меры		6. Гарантийные	
предосторожности .....	6	обязательства .....	10

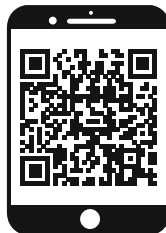

ПО ВОПРОСАМ, СВЯЗАННЫМ С НЕИСПРАВНОСТЯМИ  
ИЗДЕЛИЯ, ОБРАЩАЙТЕСЬ В СЕРВИСНЫЙ ЦЕНТР

**Адреса и телефоны ближайших  
сервисных центров указаны на сайте**

**[www.uralopt.ru/services](http://www.uralopt.ru/services)**

## УВАЖАЕМЫЙ ПОКУПАТЕЛЬ!

Благодарим Вас за приобретение пуско-зарядного устройства ПАРМА<sup>®</sup>.

Проверьте изделие на отсутствие механических повреждений, наличие и правильность заполнения гарантийного талона, наличие полной комплектации.



### **ВНИМАНИЕ!**

**Запрещено эксплуатировать оборудование, не ознакомившись с инструкцией по эксплуатации.**



**В случае возникновения сложностей или вопросов, связанных с эксплуатаци-**

**ей или техническим обслуживанием оборудования, обращайтесь к уполномоченным дилерам.**



**Начиная использовать пуско-зарядное устройство, Вы тем самым подтверждаете, что ознакомились с правилами эксплуатации изделия и условиями гарантийного обслуживания, полностью поняли и принимаете их.**



**Несоблюдение указаний инструкции может привести к травме или повреждению оборудования.**

## 1. НАЗНАЧЕНИЕ

Пуско-зарядное устройство предназначено для запуска двигателей внутреннего сгорания, оборудованных системой электрозапуска, а также быстрой подзарядки свинцово-кислотных аккумуляторов (далее АКБ), в случае, когда заряда АКБ недостаточно.

Не предназначено для работы в качестве источника питания.

Не предназначено для бережного заряда аккумуляторной батареи.

Не предназначено для питания бортовой сети автомобиля без аккумуляторной батареи.

Не предназначено для запуска двигателя без аккумуляторной батареи.

## 2. ВВЕДЕНИЕ



**Для правильной эксплуатации пуско-зарядного устройства внимательно ознакомьтесь с настоящим руководством.**



**Перед использованием устройства внимательно ознакомьтесь с правилами эксплуатации и техникой без-**

**опасности по работе с аккумуляторной батареей!**



**Следуйте данному руководству для обеспечения Вашей безопасности и безопасности других работников. Несоблюдение правил безопасности может привести к серьезным травмам и даже смерти.**

**Используйте устройство только по назначению, как указано в руководстве.**



**Лицо, использующее устройство, несет ответственность за безопасность как свою, так и других лиц.**

Перед включением устройства убедитесь, что параметры кабеля

удлинителя, вилки и электрической сети соответствуют техническим характеристикам пуско-зарядного устройства, см. таблицу 1.

**Пуско-зарядное устройство оборудовано защитой от:**

- перегрева;
- короткого замыкания (в случае возникновения контакта между зарядными зажимами).

### 3. ТЕХНИЧЕСКИЕ ХАРАКТЕРИСТИКИ

Таблица 1

Наименование параметра / модель	УПЗ-320	УПЗ-400
Напряжение питающей сети, В	220+/-10	220+/-10
Потребляемая мощность в режимах ЗАРЯДКА / ПУСК, кВт	1,0 / 6,4	1,6 / 8,0
Максимальный пусковой ток, А	180	240
Количество режимов работы устройства	5	5
Напряжение заряда АКБ, В	12/24	12/24
Максимальный ток зарядки, А	50	60
Мин. / макс. емкость заряжаемой АКБ, А·ч	30 / 500	40 / 600
Сетевой предохранитель, А	13	16
Класс защиты	IP20	IP20
Габариты упаковки, см	29 x 25 x 57,5	29 x 25 x 57,5
Масса брутто / нетто, кг	14,3 / 13,4	15,3 / 14,4

### 4. КОМПЛЕКТНОСТЬ

- |  |  |
|--|--|
| <ol style="list-style-type: none"> <li>1. Пуско-зарядное устройство ... 1 шт</li> <li>2. Транспортировочный комплект (колеса, ось, опора, крепеж)..... 1 шт</li> </ol> | <ol style="list-style-type: none"> <li>3. Руководство по эксплуатации..... 1 шт</li> <li>4. Упаковка ..... 1 шт</li> </ol> |
|--|--|



Если комплектность упаковки нарушена или запасные части повреждены при транспортировке, обратитесь к своему продавцу.



**Технические характеристики и комплект поставки могут быть изменены производителем без предварительного уведомления.**

## 5. СБОРКА, ПОДГОТОВКА К РАБОТЕ

Извлеките устройство из упаковки.  
Установите ось с колесами, *рис 1*.

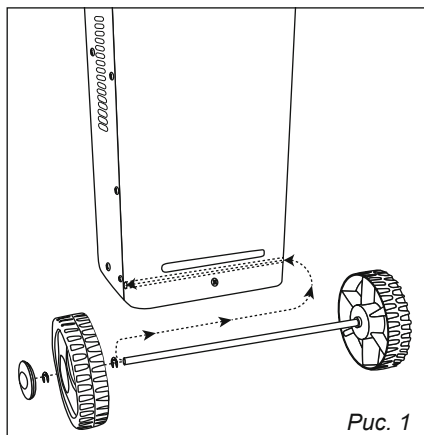

Установите опорную ножку, *рис 2*.

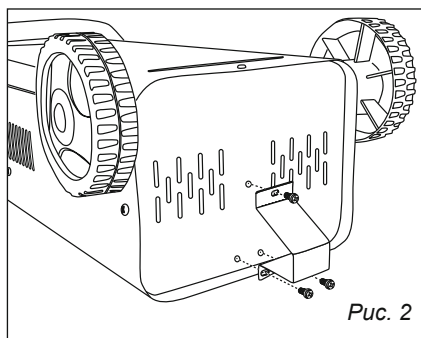

Подсоедините плюсовой кабель к соответствующей клемме 12В или 24В, в зависимости от планируемого использования.

## 6. ОСНОВНЫЕ МЕРЫ ПРЕДОСТОРОЖНОСТИ

• Схема устройства содержит элементы и узлы, находящиеся под напряжением питающей сети.



**Категорически запрещается работать при снятых боковых обшивках.**

• **Во время зарядки АКБ выделяется взрывоопасный газ!**

Поэтому в помещении, где происходит зарядка АКБ, должна быть соответствующая вентиляция и соблюдаться меры безопасности.

• При использовании на открытом воздухе, исключить попадание влаги и электролита на прибор.

• Запрещается устанавливать устройство внутри транспортного средства.

• Запрещается использование устройства при отсутствии или неисправном заземлении. Перед подклю-

чением устройства проверьте наличие и исправность заземления.

• Отключайте питающий кабель от электрической сети при перемещении устройства, перед техническим обслуживанием и ремонтом, подключением и отключением от АКБ.

• Располагайте устройство в помещении так, чтобы панель управления была легко доступна.

• Устанавливайте устройство на прочной, ровной поверхности, модели на колесах должны использоваться только в вертикальном положении.

• Не накрывайте работающее устройство и не закрывайте вентиляционные отверстия.

• Внимательно изучите инструкцию по эксплуатации и заряду АКБ от производителя, перед ее зарядом.

• Замена сетевого кабеля, ремонт и техобслуживание устройства должна

проводиться только квалифицированным специалистом сервисного центра.

- Запрещается заряжать неисправные АКБ и запускать двигатели с неисправной пусковой аппаратурой. Это приведет к поломке устройства.

- Для исключения потерь зарядного тока и образования искр, перед зарядкой хорошо зачистите клеммы АКБ от окисной пленки.

### 6.1. Перед зарядкой (см. рис. 3)

- Обязательно проверьте, что ваше пуско-зарядное устройство по техническим характеристикам соответствует параметрам АКБ (емкость, пусковой ток), см. Таблицу 1.

- Проверить исправность предохранителя. При замене используйте только оригинальные предохранители, соответствующей мощности для данного устройства.

- Перед подключением убедитесь, что напряжение сети соответ-

ствует напряжению 220В ±10%. При выключенном устройстве установите переключателями ток зарядки в соответствии с руководством по зарядке данной АКБ.



**Не переключайте режимы работы под нагрузкой (может вызвать поломку устройства).**

- Установите на панели управления нужный режим зарядки, рис. 1, п. 6.

Подключите кабель к соответствующей клемме 12-24В, рис.3, п.3, 4.



**Не подключайте устройство в режиме 24В к АКБ с напряжением 12В (может вызвать выход из строя АКБ).**



**Не запускайте двигатель в режиме заряда АКБ. Запуск только в режиме ПУСК.**

Рис. 3. Панель управления

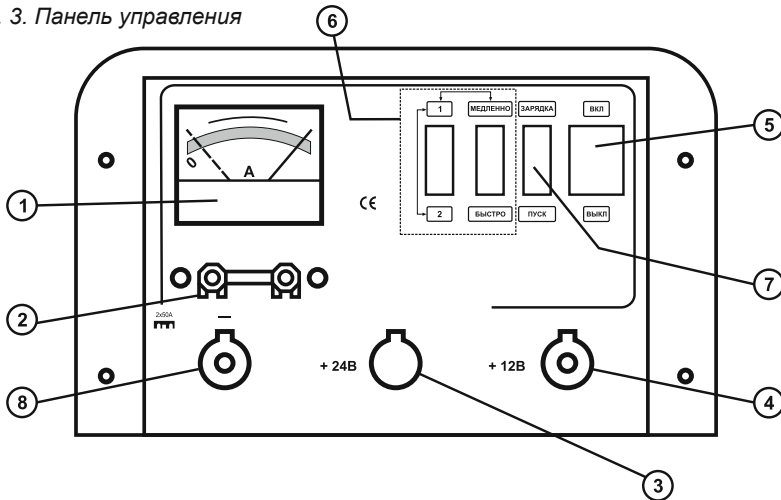

1. Амперметр; 2. Предохранитель (в комплекте два запасных предохранителя);
3. Клемма «+» подключения режима 24В; 4. Клемма «+» подключения режима 12В;
5. Выключатель; 6. Клавиши режимов зарядки;
7. Переключатель режимов зарядки / Пуск; 8. Кабель общий «-» для 12В и 24В

## 6.2. Установка режимов работы

<p><b>Пуск</b></p>		
<p><b>Зарядка</b></p>		
<p><b>Быстрая зарядка</b></p>		

## 6.3. Зарядка

Подсоедините красный зажим к положительной клемме АКБ «+», а черный зажим к отрицательной «-».

Подключите вилку сетевого кабеля к электрической сети, проверьте установку режима работы и включите переключатель «Вкл-Выкл» в положение «Вкл».



*Амперметр зарядного устройства показывает величину зарядного тока АКБ (минимально отображаемое значение для устройств с цифровой индикацией 10А).*

Выполнение и контроль процесса зарядки ведите в соответствии с

положениями инструкции по зарядке данной АКБ.

Данное устройство не оборудовано контролем зарядного тока, не предназначено для длительного, бережного заряда аккумулятора, в любом режиме работы, заряд аккумулятора должен производиться только под контролем пользователя.

При длительной зарядке возможно закипание электролита, вздутие, перегрев, взрыв аккумуляторной батареи.



**ВНИМАНИЕ!**  
**В режиме быстрой зарядки АКБ, длительность зарядки не должна превышать 60 мин во избежание выхода из строя АКБ.**



## 6.4. По окончании зарядки

- Когда АКБ заряжена переключатель «Вкл-Выкл» поставьте в положение «Выкл».

- Отсоедините вилку сетевого кабеля от электрической сети.
- Отключите зажимы от клемм АКБ и уберите аппарат в сухое место.

## 7. ЗАПУСК ДВИГАТЕЛЯ

- Этот режим необходим, когда заряда АКБ автомобиля недостаточно для пуска двигателя стартером, в этом случае необходимая энергия может быть получена от пуско-зарядного устройства.

- Перед запуском двигателя, прочитайте соответствующие разделы инструкции по эксплуатации ТС и пуско-зарядного устройства.

- Убедитесь, что пуско-зарядное устройство соответствует техническим характеристикам, требуемым для запуска Вашего ТС.



**ВНИМАНИЕ!**  
*Проверьте, что бортовая сеть ТС соответствует выбранному Вами режиму работы (12В или 24В).*



*Подключение 24В к 12В сети может вызвать выход из строя вашего ТС.*

- Установите переключатель режимов «Пуск/Зарядка» в положение «Пуск». Подсоедините зажимы к клеммам, указанным в инструкции ТС, либо к клеммам АКБ, соблюдая полярность.



**ВНИМАНИЕ!**  
*Попытка запустить двигатель автомобиля с полностью разряженной или отключенной АКБ непосредственно от устройства может привести к выходу из строя электронных*

*узлов транспортного средства (далее ТС). Производитель и продавец не несет в данном случае никакой ответственности за причиненный ущерб.*



**ВНИМАНИЕ!**  
*Попытка запустить двигатель в режиме заряда АКБ может вызвать выход устройства из строя.*



*Перед запуском двигателя рекомендуется в течении 10-15 минут подзарядить АКБ (для облегчения запуска двигателя). См. п. 6.3. «Зарядка».*

*Для запуска двигателя переведите выключатель в положение «Вкл» и произведите запуск.*

*Операция пуска должна проводиться в строгом соответствии с циклами работа/пауза, указанными в инструкции по эксплуатации ТС.*

*Режим пуска не более 5 секунд.*

*Если двигатель не заводится, найдите неисправность и устраните ее.*



*После успешного запуска сразу отключите устройство и отсоедините зажимы от клемм или АКБ.*



*Не соблюдение выше изложенных положений, может привести к поломке пуско-зарядного устройства и ТС.*

## 8. ГАРАНТИЙНЫЕ ОБЯЗАТЕЛЬСТВА

Гарантийный срок эксплуатации изделия — 12 месяцев со дня продажи.

Неисправности, допущенные по вине изготовителя, в течении гарантийного срока устраняются бесплатно.

При обнаружении скрытых производственных дефектов в устройстве, потребителю следует обратиться в мастерскую гарантийного ремонта, а в случае отсутствия таковой — в магазин, продавший устройство, для отправки в гарантийный ремонт.

Все претензии по качеству будут рассмотрены после проверки изделия в сервисном центре.

**Гарантийные обязательства не распространяются на неисправности изделия, возникшие в результате:**

- Несоблюдение пользователем предписаний руководства по эксплуатации изделия.
- Механического подтверждения.
- Использование изделия в профессиональных целях и объемах.
- Применение изделия не по назначению.
- Стихийного бедствия.
- Неблагоприятных атмосферных и иных внешних воздействий на изделие, таких как дождь, снег, повышен-

ная влажность, нагрев, агрессивные среды, несоответствие параметров питающей электросети, указанных на устройстве.

- Использование принадлежностей, расходных материалов и запчастей, не рекомендованных или не одобренных производителем.
- Проникновения внутрь изделия посторонних предметов, насекомых, материалов или веществ.
- На устройства, подвергавшиеся вскрытию, ремонту или модификации вне уполномоченного сервисного центра.
- На неисправности, возникшие в результате перегрузки устройства, безусловным признаком перегрузки устройства, относится выход из строя вторичной обмотки трансформатора.



***Инструкции, указанные в данном руководстве, не относятся к абсолютно всем ситуациям, которые могут возникнуть.***

***Оператор должен осознавать, что контроль над практической эксплуатацией и соблюдение всех предосторожностей, входит в его непосредственные обязанности.***

**ПО ВОПРОСАМ, СВЯЗАННЫМ С НЕИСПРАВНОСТЯМИ  
ИЗДЕЛИЯ, ОБРАЩАЙТЕСЬ В СЕРВИСНЫЙ ЦЕНТР**

**Адреса и телефоны ближайших  
сервисных центров указаны на сайте**

**[www.uralopt.ru/services](http://www.uralopt.ru/services)**



Дата изготовления:

**Импортер:**

ООО «УРАЛОПТИНСТРУМЕНТ», 614068, РФ, г. Пермь,  
ул. Лесозаводская, 6. Тел./факс: (342) 237-16-52, 218-24-85

**Изготовитель:**

OT-AWT (ВЕНЛИНГ) МАШИНЕРИ КО., ЛТД  
Промышленная зона Данья, Ждежо таун,  
Венлинг, Дждеджианг, Китай

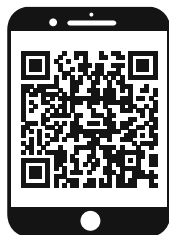

**Актуальная информация о действующих  
адресах сервисных центров доступна  
на нашем сайте:**

**[www.uralopt.ru/services](http://www.uralopt.ru/services)**