

РУКОВОДСТВО ПО ЭКСПЛУАТАЦИИ

PARMA[®] **ELECTRON**

**ФРЕЗЕР КРОМОЧНЫЙ
АККУМУЛЯТОРНЫЙ**



WR 800/4.0-1

ОГЛАВЛЕНИЕ

1. Назначение.....	3	8.1. Проверка зажимного узла (цанга и гайка)	10
2. Инструкция по технике безопасности.....	3	8.2. Установка аккумулятора	10
2.1. Общие запреты	4	8.3. Проверка функционала инструмента.....	10
2.2. Перед началом работы.....	4	8.4. Установка и регулировка основания	10
2.3. Во время работы	4	8.5. Установка, замена фрезы.....	11
2.4. После работы	5	8.6. Регулировка глубина фрезерования.....	12
3. Технические характеристики.....	5	9. Фрезерование	13
4. Основные элементы кромочного фрезера	6	9.1. Основные операции с прямой базой	13
5. Комплектность	7	9.2. Техника безопасности при фрезеровании.....	15
6. Подготовка аккумулятора к работе	7	10. Система пылеудаления.....	15
6.1. Зарядка аккумуляторной батареи	7	11. Техническое обслуживание и хранение.....	15
6.2. Аккумулятор.....	8	12. Таблицы допустимых типоразмеров фрез	16
7. Включение, отключение и регулировка скорости	9	13. Гарантийные обязательства	18
7.1. Включение инструмента	9		
7.2. Отключение инструмента.....	9		
7.3. Регулировка скорости	9		
8. Подготовка к работе	10		



**ПО ВОПРОСАМ, СВЯЗАННЫМ С НЕИСПРАВНОСТЯМИ
ИЗДЕЛИЯ, ОБРАЩАЙТЕСЬ В СЕРВИСНЫЙ ЦЕНТР**

**Адреса и телефоны ближайших
сервисных центров указаны на сайте**

www.uralopt.ru/services

УВАЖАЕМЫЙ ПОКУПАТЕЛЬ!

Благодарим вас за приобретение аккумуляторного кромочного фрезера **PARMA[®] Electron** (далее в настоящем руководстве – фрезер).

Руководство по эксплуатации содержит всю необходимую информацию для безопасной эксплуатации и необходимого технического обслуживания кромочного фрезера **PARMA[®] Electron**.

Руководство является неотъемлемой частью комплекта поставки кромочного фрезера, сохраняйте его на протяжении всего срока эксплуатации.

Начиная использовать кромочный фрезер, Вы тем самым подтверждаете, что ознакомились с правилами эксплуатации изделия и условиями гарантийного обслуживания, полностью поняли и принимаете их.

Гарантийный талон, заполненный соответствующим образом, дает вам право обращаться в авторизованные сервисные центры производителя, без предоставления кассового чека, либо другого документа, подтверждающего факт покупки изделия, не зависимо от региона продаж и места обращения.

Сервисные Центры в праве отказать в приеме инструмента, не имеющего заполненного гарантийного талона заверенного печатью продавца.

Для оформления гарантийного талона или передачи оборудования, имеющего недостатки, на основании фискального документа, обратитесь к своему продавцу.

Список авторизованных сервисных центров указан на сайте производителя.

1. НАЗНАЧЕНИЕ

Аккумуляторный фрезер предназначен для фрезерования пазов, обработки кромок и декоративного профилирования деревянных заготовок с использованием направляющих и шаблонов.

- Не пригоден для фрезерования металлов, камня, бетона и других твердых абразивных материалов.

- Не пригоден для выполнения операций шлифования, полировки или распиловки.

- Не пригоден для фигурного фрезерования по свободной траектории (без применения направляющих, упоров или копировальных шаблонов).

- Не пригоден для работы с незакрепленной заготовкой.

- Данные модели фрезеров относятся к бытовому классу инструмента, не пригодны для профессионального, коммерческого или интенсивного использования на производстве.

2. ИНСТРУКЦИЯ ПО ТЕХНИКЕ БЕЗОПАСНОСТИ



Прочтите и неукоснительно соблюдайте все правила безопасности. Их нарушение

может привести к поражению электрическим током, пожару, серьезным травмам или смерти.

2.1. Общие запреты

- **ЗАПРЕЩЕНО** использовать инструмент не по назначению.

- **ЗАПРЕЩЕНО** работать с фрезером в состоянии усталости, под воздействием лекарств, алкоголя или наркотиков.

- **ЗАПРЕЩЕНО** допускать в рабочую зону (радиус 2 метра) детей и посторонних лиц.

- **ЗАПРЕЩЕНО** использовать фрезер с поврежденным корпусом или аккумулятором.

- **ЗАПРЕЩЕНО** работать во взрывоопасной среде, вблизи легковоспламеняющихся жидкостей или газов.

Пыль от обработки некоторых материалов (например, древесины) может образовывать взрывоопасную смесь.

- **ЗАПРЕЩЕНО** погружать инструмент или аккумулятор в воду или другие жидкости.

- **ЗАПРЕЩЕНО использовать фрезы большого диаметра или длины, чем это разрешено инструкцией для данной модели фрезера.**

Использование неподходящих фрез создает чрезмерную нагрузку на двигатель и цанговый патрон, что может привести к их разрушению и серьезной травме.

2.2. Перед началом работы

- Проведите визуальный осмотр инструмента. Убедитесь в отсутствии трещин, повреждений и в исправности всех органов управления.

- Убедитесь, что фреза зажата в цанговый патрон правильно и надежно. Используйте только исправные цанги, строго соответствующие диаметру хвостовика фрезы.

- **Не используйте цанги неправильного размера для компенсации толщины хвостовика.**

- **ВНИМАТЕЛЬНО ПРОВЕРЬТЕ ФРЕЗУ:** убедитесь, что ее геометрия, диаметр и длина соответствуют планируемой работе и техническим характеристикам фрезера.

- **Никогда не используйте поврежденные, затупленные или самодельные фрезы.**

- Наденьте средства индивидуальной защиты: **защитные очки, респиратор (противопылевой респиратор), наушники или беруши.** Перчатки могут быть опасны из-за риска наматывания, используйте их с осторожностью или откажитесь от них.

- Наденьте плотно облегающую одежду. Уберите длинные волосы под головной убор, снимите украшения.

- Надежно закрепите обрабатываемую заготовку на устойчивой поверхности с помощью струбцин. **НЕ ПРИДЕРЖИВАЙТЕ ЕЕ РУКОЙ!**

- Убедитесь, что аккумулятор полностью заряжен и правильно установлен.

- Установите правильную глубину фрезерования и надежно зафиксируйте механизм погружения.

- **Не выдвигайте фрезу из цанги слишком сильно для увеличения длины, это приведет к вибрации и повышенному риску поломки.**

2.3. Во время работы

- Крепко удерживайте фрезер обеими руками за предусмотренные для этого рукоятки.

- **Включайте инструмент на весу, дайте ему набрать полные обороты, и только после этого плавно подавайте его на заготовку.**

- Перемещайте фрезер плавно, без рывков и чрезмерных усилий.

Позвольте фрезе резать с собственной скоростью. Следите за направле-

нием вращения фрезы и подавайте инструмент **ПРОТИВ** направления вращения (при обработке кромки).

• **ПОМНИТЕ:** *использование фрез большого диаметра требует особой осторожности из-за высокого крутящего момента и риска обратного удара.*

• Остерегайтесь обратного удара (отдачи), который может произойти при заклинивании фрезы, слишком быстрой подаче или использовании неподходя-

щей фрезы. Всегда стойте в устойчивом положении, не находясь на линии возможного отскока инструмента.

2.4. После работы

• **ДОЖДИТЕСЬ ПОЛНОЙ ОСТАНОВКИ ФРЕЗЫ**, прежде чем класть инструмент.

• Отсоедините аккумулятор.

• Очистите инструмент от пыли и стружки. **НЕ СДУВАЙТЕ СТРУЖКУ РТОМ.**

3. ТЕХНИЧЕСКИЕ ХАРАКТЕРИСТИКИ

Модель PARMA Electron	WR 800/4.0-1
Тип электродвигателя	Бесщеточный (бесколлекторный)
Напряжение питания, В	20
Количество аккумуляторов в комплекте	1
Тип аккумуляторной батареи	Li-Ion, универсальный
Тип зарядного устройства	2A, стационарный
Емкость аккумулятора, А·час	4,0
Время зарядки (2A), мин	120
Индикатор уровня зарядки аккумулятора	✓
Номинальная выходная мощность, Вт	800
Частота вращения на холостом ходу, об/мин	0-30 000
Рабочий ход, мм	0-20
Мах диаметр фрезы, мм	26
Цанга 1, мм	6
Цанга 2, мм	8
LED подсветка зоны сверления	✓
Блокировка шпинделя	✓
Поддержание постоянного количества оборотов под нагрузкой	✓
Электронная регулировка частоты оборотов	5 скоростей
Система пылеудаления	✓
Тормоз двигателя	✓
Уровень звукового давления, дБ (А)	81
Вибрация, м/с ²	2,5
Габариты упаковки, см	47,2 x 14 x 33
Вес нетто / брутто, кг	1,4 / 4,8

4. ОСНОВНЫЕ ЭЛЕМЕНТЫ КРОМОЧНОГО ФРЕЗЕРА

Рис. 1

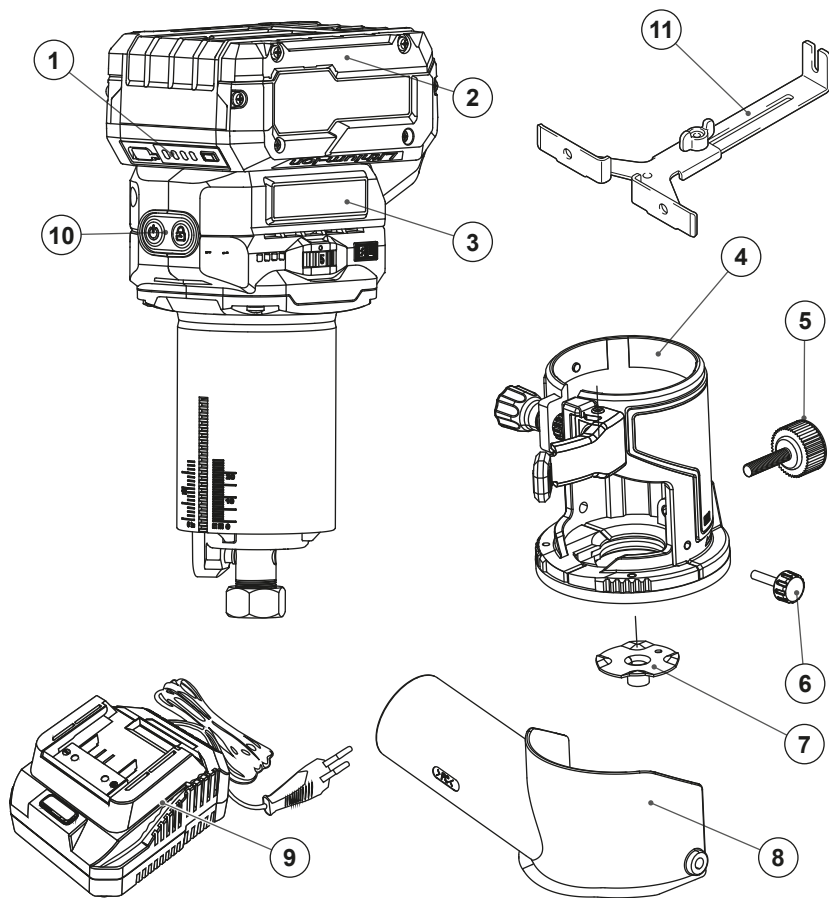

Основные элементы кромочного фрезера (рис. 1):

1. Индикатор заряда батареи

2. Аккумуляторная батарея

3. Фрезер

4. Прямое основание

5. Винт фиксации параллельного упора (линейки)

6. Винт крепления защитного кожуха

7. Копировальная втулка

8. Защитный кожух с патрубком

9. Зарядное устройство

10. Блок выключателя

11. Параллельный упор (линейка)

11. Параллельный упор (линейка)

5. КОМПЛЕКТНОСТЬ

1. Кейс.....	1 шт.
2. Фрезер	1 шт.
3. Аккумуляторная батарея.....	1 шт.
4. Зарядное устройство.....	1 шт.
5. Цанга 6 мм.....	1 шт.
6. Цанга 8 мм.....	1 шт.
7. Параллельный упор.....	1 шт.
8. Прямое основание.....	1 шт.
9. Ключ.....	1 шт.
10. Копировальная втулка.....	1 шт.
11. Руководство по эксплуатации.....	1 шт.



Если комплектность упаковки нарушена или запасные части повреждены при транспортировке, обратитесь к своему продавцу.



Технические характеристики и комплект поставки могут быть изменены производителем без предварительного уведомления.

6. ПОДГОТОВКА АККУМУЛЯТОРА К РАБОТЕ



ВНИМАНИЕ! *Перед первым использованием необходимо полностью зарядить аккумуляторную батарею.*

Аккумуляторы теряют часть заряда в процессе хранения и транспортировки.

6.1. Зарядка аккумуляторной батареи

Перед подключением зарядного устройства к сети убедитесь, что параметры сети соответствуют указанным на этикетке зарядного устройства (220-240 В, 50 Гц), а сам зарядный блок и аккумулятор не имеют механических повреждений.

Порядок зарядки:

1. Извлеките аккумулятор из корпуса сабельной пилы, нажав на кнопку-фиксатор.
2. Подключите зарядное устройство к стандартной розетке ~230 В. Индикатор питания на корпусе зарядного устройства должен загореться.
3. Установите аккумулятор в зарядное устройство до характерного щелчка.

4. Процесс зарядки и индикация:
 - Красный индикатор сигнализирует о процессе заряда.
 - Зеленый индикатор указывает на завершение заряда и готовность аккумулятора к работе.
 - Ориентировочное время зарядки полностью разряженного аккумулятора указано в п. 3 «Технические характеристики» и составляет от 80 до 160 минут в зависимости от модели.
 - Нагрев аккумулятора и зарядного устройства во время зарядки является нормальным явлением.

Важные замечания и устранение неисправностей:

- Если при установке аккумулятора красный индикатор не загорается, это может сигнализировать о неисправности батареи. Такой аккумулятор необходимо заменить.
- Возможно ложное срабатывание защиты. После интенсивной работы аккумулятора может быть перегрет.

Если зарядное устройство сразу сигнализирует о неисправности:

1. Отключите аккумулятор от зарядного устройства.

2. Дайте ему остыть до комнатной температуры.

3. Повторно установите его в зарядное устройство.

Если после остывания зарядка пошла в штатном режиме — срабатывание было ложным. Если ошибка повторяется — аккумулятор неисправен и подлежит замене.

Запрещается:

– Самостоятельно разбирать, ремонтировать или модифицировать аккумуляторную батарею.

– Заряжать неисправный, поврежденный или деформированный аккумулятор.

– Использовать зарядное устройство с поврежденным корпусом или сетевым шнуром.

6.2. Аккумулятор



ВНИМАНИЕ!

Для зарядки используйте ТОЛЬКО оригинальное зарядное устройство PARMA® Electron. Применение других источников питания ЗАПРЕЩЕНО и опасно.



ЗАПРЕЩАЕТСЯ разбирать аккумуляторную батарею. Риск взрыва и возгорания!

Правила эксплуатации и безопасности:

1. Температурный режим.

Заряжайте аккумулятор при температуре окружающей среды от +10°C до +25°C. Работайте с инструментом в диапазоне температур, указанном в технических характеристиках.

2. Чистота.

Содержите корпус аккумулятора и его контакты в чистоте и сухости.

3. Повреждения.

Немедленно прекратите использование аккумулятора, если он треснул, деформировался, перегревается, издает посторонний запах или ведет себя иным нестандартным образом. Утилизируйте его и замените на новый.

4. Запрещающие действия:

– НЕ бросайте и не подвергайте аккумулятор ударам.

– НЕ замыкайте клеммы металлическими предметами.

– НЕ погружайте аккумулятор в воду или другие жидкости.

– НЕ оставляйте аккумулятор под прямыми солнечными лучами или вблизи источников тепла (батареи, печи).

– НЕ храните и не используйте аккумулятор в условиях, где он может подвергнуться воздействию высоких температур (например, в закрытом автомобиле летом).

– НЕ прокалывайте корпус аккумулятора.

Рекомендации по хранению:

• Для длительного хранения извлеките аккумулятор из инструмента.

• Храните аккумулятор в сухом прохладном месте, вдали от прямых солнечных лучей, при температуре от +5°C до +25°C.

• Оптимальный заряд для хранения — 60%.

Если аккумулятор не используется длительное время, подзаряжайте его примерно каждые 2 месяца для компенсации естественного саморазряда и предотвращения глубокого разряда, который необратимо выводит батарею из строя.

• Система защиты.

Аккумуляторная батарея оборудована электронной системой защиты, предотвращающей переразряд, перезаряд и короткое замыкание.

Не пытайтесь обойти или модифицировать эту схему.

- **Утилизация:** по истечении сро-

ка службы сдавайте аккумулятор в специальные пункты приема, а не выбрасывайте с бытовыми отходами.

7. ВКЛЮЧЕНИЕ, ОТКЛЮЧЕНИЕ И РЕГУЛИРОВКА СКОРОСТИ

7.1. Включение инструмента (рис. 2)



Рис. 2

- Нажмите кнопку блокировки / разблокировки (2) — инструмент перейдет в режим ожидания

Загорится светодиодная подсветка, означающая, что включен режим ожидания — блокировка снята.

- В режиме ожидания нажмите кнопку пуска / остановки (1) двигатель запустится.

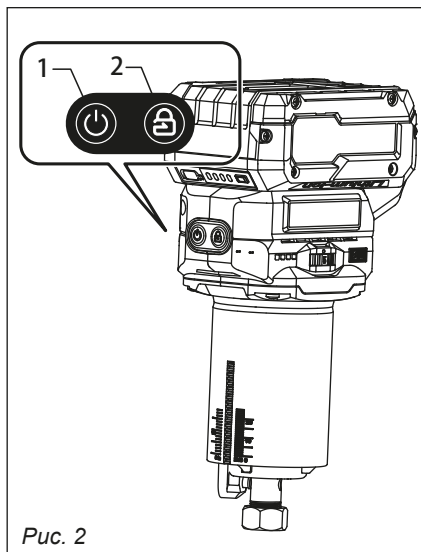

Режим ожидания активен в течении 5 сек после нажатия кнопки блокировки.

7.2. Отключение инструмента (рис. 2)

- Нажмите кнопку пуска / остановки (1) для перехода в режим ожидания

- Для полного выключения нажмите кнопку блокировки / разблокировки (2).

- Автоматическое отключение: через 5 секунд бездействия в режиме ожидания



Режим ожидания активен в течении 5 сек после нажатия кнопки блокировки/разблокировки, а также после останова двигателя.

В течении этого времени горит светодиодная подсветка.

Если в течении этого времени не нажата кнопка пуска/остановки, фрезер автоматически перейдет в режим блокировки.

Для повторного включения необходимо повторить операции описанные выше.

7.3. Регулировка скорости (рис. 3)



Рис. 3

Для регулировки оборотов шпинделя используется колесо регулятор.

Поворачивая колесо выберите необходимые обороты.

Регулировка производится ступенчато с шагом 5000 об/мин:

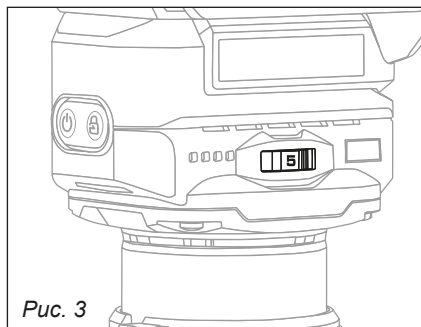
Скорость 1	10 000 об/мин
Скорость 2	15 000 об/мин
Скорость 3	20 000 об/мин
Скорость 4	25 000 об/мин
Скорость 5	30 000 об/мин



ВНИМАНИЕ!
Изменять скорость вращения шпинделя под нагрузкой **ЗАПРЕЩЕНО!**

8. ПОДГОТОВКА К РАБОТЕ

8.1. Проверка зажимного узла (цанги и гайки) (рис. 4)

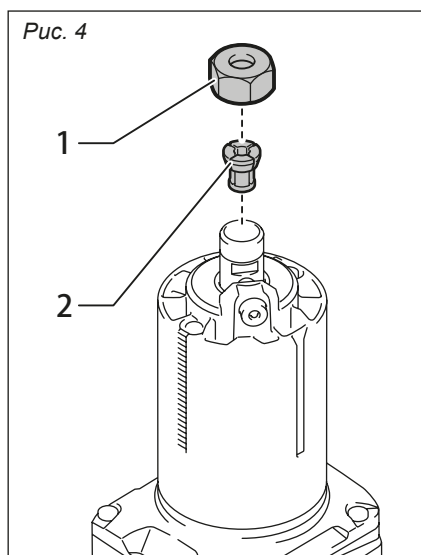

- Снимите зажимную гайку (1) и цангу (2).
- Проверьте на отсутствие повреждений и загрязнений.
- Убедитесь, что все детали свободно устанавливаются, зажимная гайка вращается без заеданий.

8.2. Установка аккумулятора

- Зарядите аккумулятор до полной емкости.
- Установите АКБ в корпус инструмента до щелчка.

8.3. Проверка функционала инструмента

- Включите инструмент без установленной гайки и цанги.
- Проверьте работу на всех скоростях (1-5).
- Убедитесь в отсутствии постоянных шумов и вибрации.

8.4. Установка и регулировка основания

- Установите основание совместив паз на корпусе фрезера с выступом в основании (рис. 5).

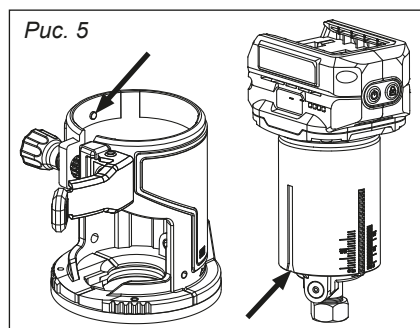

- Убедитесь, что рейка регулировки высоты совпала с шестерней (рис. 6).
- Отрегулируйте зажим основания. Для регулировки закрутите гайку фиксатора. Делайте это постепенно проверяя силу зажима, при верной регулировке хомут должен плотно прижиматься, при этом рычаг зажима должен перемещаться без явных усилий (рис. 7).



Рис. 6



Рис. 7

• По окончании регулировки проверьте надежность фиксации, люфты корпуса фрезера относительно основания недопустимы.

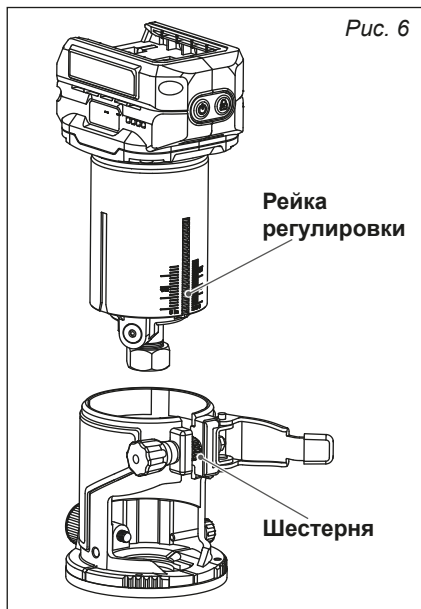
8.5. Установка, замена фрезы

• Подберите цангу под диаметр хвостовика — 6 мм или 8мм (рис. 8).

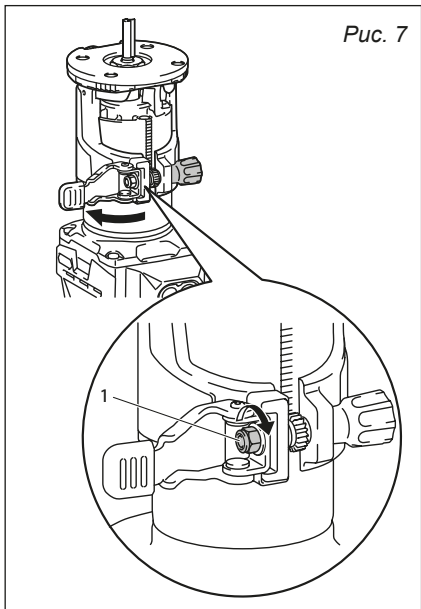

Рис. 8



ВНИМАНИЕ!
Применение фрез с хвостовиком 1/4" (6,35 мм) и цанги 6 мм недопустимо.

• Установите цангу в шпindelь и закрутите зажимную гайку (рис. 9). Не затягивайте гайку.

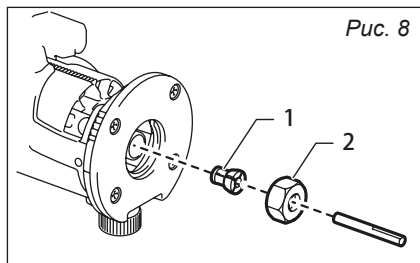

Рис. 9

• Убедитесь, что размеры фрезы соответствуют допускам для данной модели.

• Установите фрезу в цангу на всю глубину, хвостовик должен пройти всю цангу, недопустимо зажимать фрезу если хвостовик фрезы не вошел в нижнее отверстие цанги.

Зафиксируйте шпindelь с помощью фиксатора, и плотно затяните гайку ключом (рис. 10).

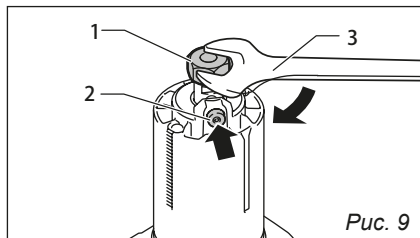
• Выполните пробный запуск на холостом ходу.

• Проверьте отсутствие вибрации и биения фрезы.

• Убедитесь в плавности работы инструмента.



Рис. 10

8.6. Регулировка глубина фрезерования

- Отрегулируйте глубину фрезерования с помощью регулятора глубины (рис. 11).

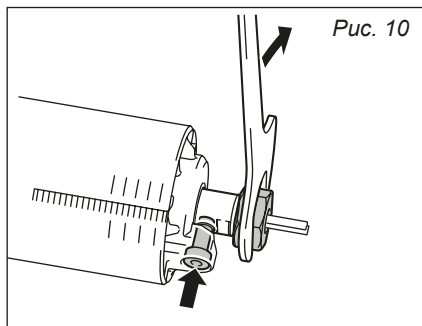

Рис. 11

Ослабьте зажимной хомут (1) и с помощью ручки установите необходимый вылет фрезы. Зафиксируйте необходимый размер с помощью зажимного рычага (2).

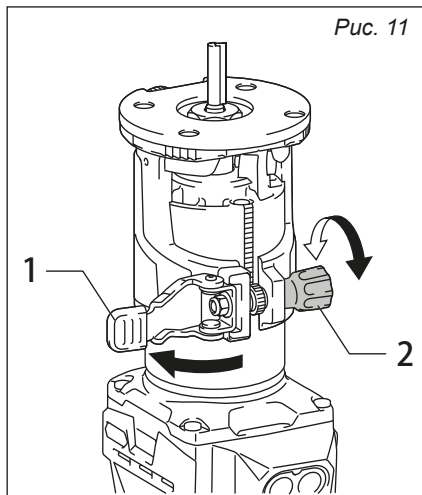

ВНИМАНИЕ!
Запрещено поднимать фрезер на высоту, превышающую максимально допустимый уровень.

Уровень указан на шкале глубины. Если метка максимального уровня отсутствует, меткой максимального уровня необходимо считать последнюю метку, нанесенную на шкале (рис. 12).



Рис. 12



9. ФРЕЗЕРОВАНИЕ

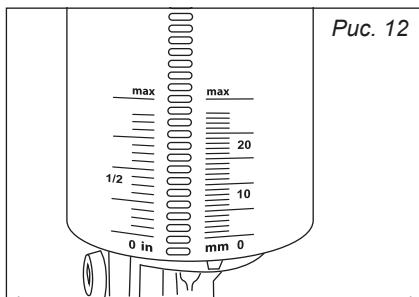
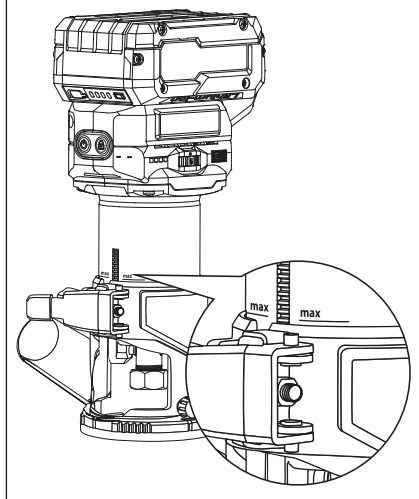

ВНИМАНИЕ! Данная база не предназначена для врезания. Изменение глубины фрезерования, ослабление зажимного хомута при работающем двигателе или в процессе фрезерования недопустимо.

9.1. Основные операции с прямой базой

- Установите инструмент на заготовку — фреза не должна касаться материала.
- Включите инструмент и дайте фрезе набрать полные обороты.
- Плавно ведите инструмент вдоль заготовки, плотно прижимая базу к поверхности (рис. 13).



Рис. 13

- Поддерживайте постоянную скорость движения без остановок.

Работа с параллельным упором (линейкой)

- Установите параллельный упор на базу инструмента (рис. 14).

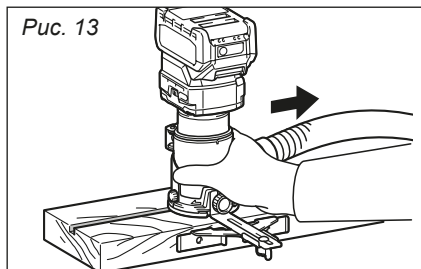

Рис. 14

- Отрегулируйте расстояние между фрезой и упором (рис. 15).

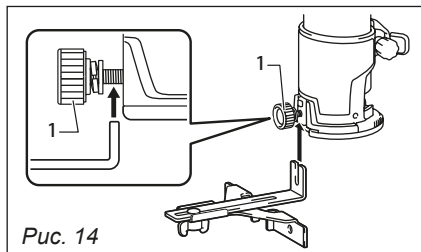

Рис. 15

- Зафиксируйте положение упора зажимными винтами.
- При работе ведите инструмент, плотно прижимая упор к краю заготовки.

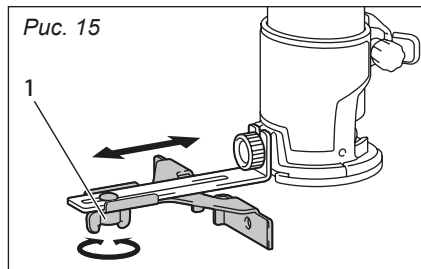

Если длина вылета параллельно упора не достаточна, в качестве параллельного упора можно использовать направляющую рейку (линейку).

Плотно прижмите линейку к заготовке, ведите фрезер вдоль линейки упираясь в нее краем основания (рис. 16).



Рис. 16

Работа с копировальной втулкой

- Установите копировальную втулку (2) на базу инструмента (рис. 17).
- Закрепите шаблон на заготовке.

Рис. 17

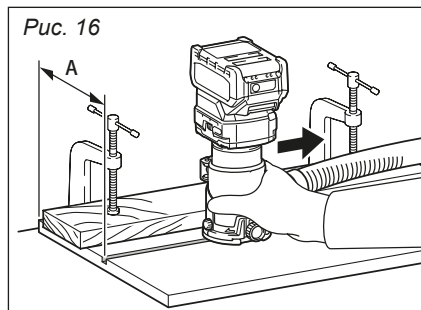
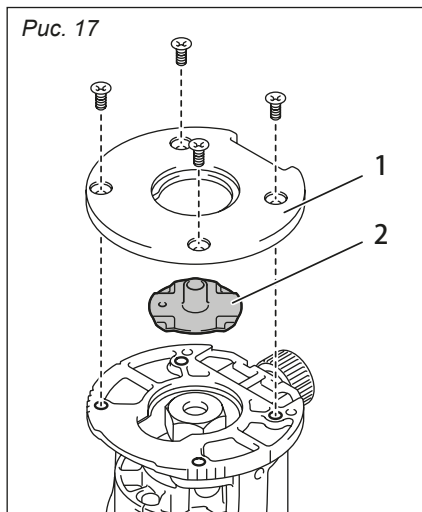

- Выполняйте фрезерование, ведя втулку вдоль края шаблона.
- Следите за тем, чтобы втулка постоянно контактировала с шаблоном.

Резка окружностей с использованием прямой направляющей

Соберите прямую направляющую, как показано на рис. 18.

Рис. 18

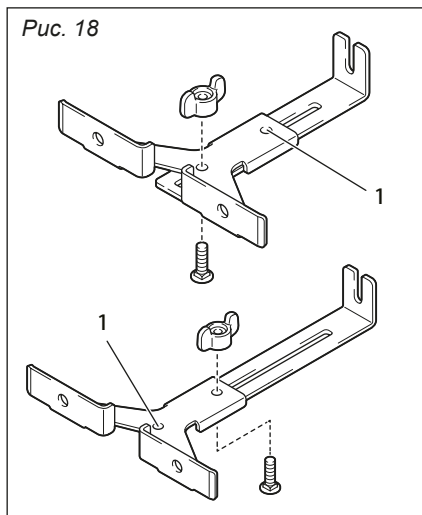

Диапазоны радиуса реза (расстояние от центра окружности до центра фрезера):

- Минимальный радиус: 75 мм.
- Максимальный радиус: 220 мм.

Порядок использования:

1. Для радиусов от 70 мм до 121 мм: используйте центральное отверстие (1) на самой направляющей.
2. Для радиусов от 121 мм до 221 мм: используйте центральное отверстие (1) на конце дополнительной планки.



ВНИМАНИЕ!
Невозможно выполнить резку окружности с радиусом от 172 мм до 186 мм с данной направляющей.

Процесс резки:

1. Просверлите отверстие в центре окружности отверстием диаметром до 6 мм и установите центровочный штифт, в качестве штифта допускается использовать гвоздь или саморез подходящего диаметра.
2. Совместите соответствующее отверстие направляющей с центром будущей окружности.
3. Вращайте инструмент по часовой стрелке вокруг оси для выполнения реза (рис. 19).

Рис. 19

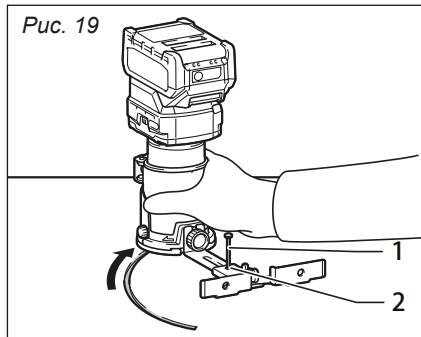

9.2. Техника безопасности при фрезеровании

- Всегда используйте средства защиты — очки, респиратор.
- Всегда используйте защитные устройства, щитки, экраны, предусмотренные в устройстве.
- Не прилагайте чрезмерных усилий при подаче инструмента.

- Избегайте остановок инструмента во время контакта с заготовкой.
- Не пытайтесь фрезеровать слишком глубоко за один проход.
- При фрезеровке глухих пазов, запрещено, извлекать фрезу из заготовки до полной остановки шпинделя.

10. СИСТЕМА ПЫЛЕУДАЛЕНИЯ

Для подключения системы пылеудаления подключите шланг пылесоса или системы аспирации к патрубку на защитном экране.

Не используйте жесткие шланги, они могут помешать плавному перемещению инструмента или повредить патрубок.

Во время работы следите за тем чтобы зона вокруг фрезы оставалась чистой, если стружка не удаляется должным образом, проверьте герметичность соединений шлангов, от-

ключите фрезер и очистите застрявшую стружку вручную.

Если фрезерование производится без подключения пылесоса, в корпусе вокруг фрезы может образовываться накопление стружки, что затруднит контроль за процессом фрезерования, а также приведет к повышенному нагреву двигателя, т.к. вентиляционные отверстия находятся в этой зоне.

Отключите двигатели и очистите зону вокруг фрезы.

11. ТЕХНИЧЕСКОЕ ОБСЛУЖИВАНИЕ И ХРАНЕНИЕ

После работы необходимо провести очистку инструмента от стружки, пыли и других инородных веществ.

Для чистки корпуса не следует использовать чистящие средства, которые могут привести к образованию ржавчины на металлических частях изделия или повредить пластиковую поверхность.

Оставлять инструмент на хранение необходимо с зарядом аккумулятора не менее 60%.

Хранение инструмента с разряженной батареей может привести к потере емкости или полному выходу из строя батареи.

Хранить инструмент рекомендуется при температуре от +5 до +30°C.

Выход из строя батареи в результате неверного хранения не покрывается гарантией производителя.

Самостоятельная разборка кабельной пилы, аккумуляторных батарей и зарядного устройства в течение гарантийного срока запрещена.

12. ТАБЛИЦЫ ДОПУСТИМЫХ ТИПОРАЗМЕРОВ ФРЕЗ

В таблицах представлены основные типы, для понимания принципа подбора фрез.

Данные таблицы не ограничивают возможность использования других типов фрез, если размеры фрезы не превышают допустимый размер для данного фрезера.

Использование не совместимых фрез приведет к поломке оборудования или травме оператора.

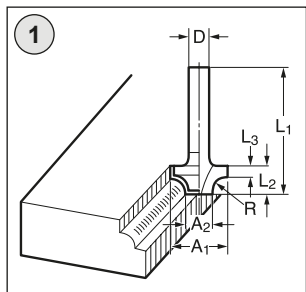

D	A1	A2	L1
6	25	9	48
6	20	8	45
1/4"	25	9	48
1/4"	20	8	45

D	L2	L3	R
6	13	5	8
6	10	4	4
1/4"	13	5	8
1/4"	10	4	4

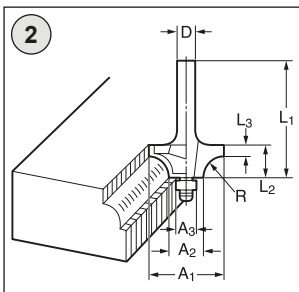

D	A1	A2	A3
6	20	12	8
6	26	12	8
1/4"	20	12	8
1/4"	26	12	8

D	L1	L2	L3	R
6	40	10	5,5	4
6	42	12	4,5	7
1/4"	40	10	5,5	4
1/4"	42	12	4,5	7

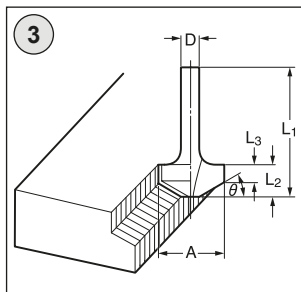

D	A	L1	L2	L3	θ
6	23	46	11	6	30°
6	20	50	13	5	45°
6	20	49	14	2	60°
1/4"	23	46	11	6	30°
1/4"	20	48	13	5	45°
1/4"	20	49	14	2	60°

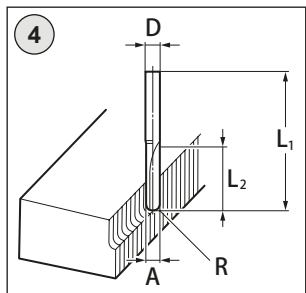

D	A	L1	L2	R
6	6	50	18	3
1/4"	6	50	18	3

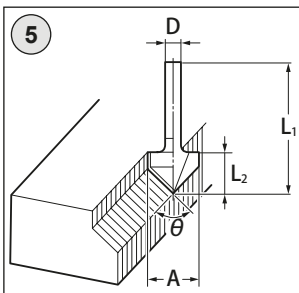

D	A	L1	L2	θ
6	20	50	15	90°
1/4"	20	50	15	90°

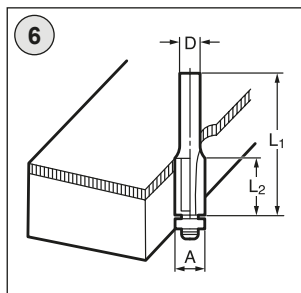

D	A	L1	L2
6	10	50	20
1/4"	10	50	20

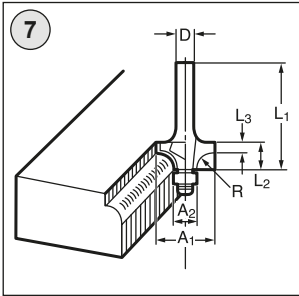

D	L2	L3	R
6	7	3,5	3
6	10	3,5	6
1/4"	7	3,5	3
1/4"	10	3,5	6

D	L2	L3	R
6	7	3,5	3
6	10	3,5	6
1/4"	7	3,5	3
1/4"	10	3,5	6

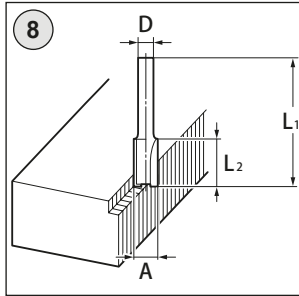

D	A	L1	L2
6	20	50	15
6	6	50	18
6	8	50	18
8	8	60	25
1/4"	20	50	15
1/4"	6	50	18
1/4"	8	50	18

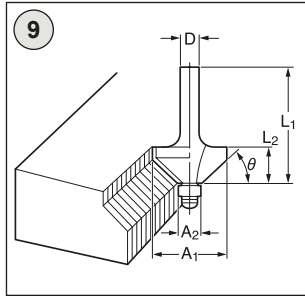

D	A1	A2	L1	L2	θ
6	26	8	42	12	45°
6	20	8	41	11	60°
1/4"	26	8	42	12	45°
1/4"	20	8	41	11	60°

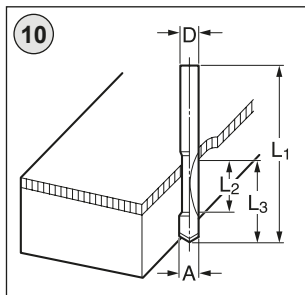

D	A	L1	L2	L3
6	6	60	18	28
8	8	60	20	35
1/4"	6	60	18	28

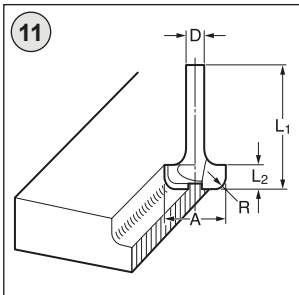

D	A	L1	L2	R
6	20	43	8	4
6	25	48	13	8
1/4"	20	43	8	4
1/4"	25	48	13	8

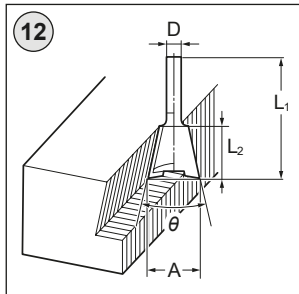

D	A	L1	L2	θ
8	12	50	9	30°
8	14,5	55	10	35°
8	14,5	55	14,5	23°
1/4"	12	50	9	30°
1/4"	14,5	55	10	35°
1/4"	14,5	55	14,5	23°

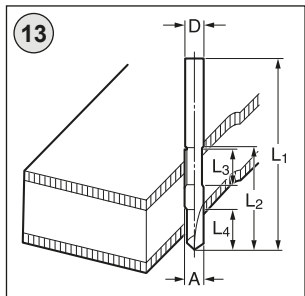

D	A	L1	L2	L3	L4
6	6	70	40	12	14
8	8	80	55	20	25
1/4"	6	70	40	12	14

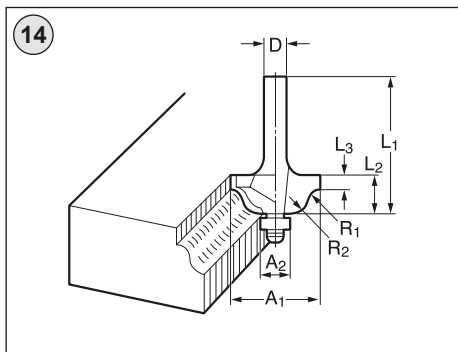

D	A1	A2	L1	L2	L3	R1	R2
6	20	8	40	10	4,5	2,5	4,5
6	26	8	42	12	4,5	3	6
1/4"	20	8	40	10	4,5	2,5	4,5
1/4"	26	8	42	12	4,5	3	6

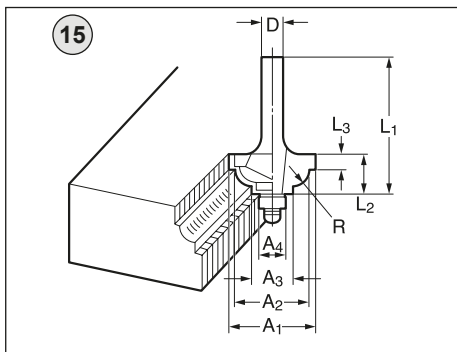

D	A1	A2	A3	A4	L1	L2	L3	R
6	20	18	12	8	40	10	5,5	3
6	26	22	12	8	42	12	5	5
1/4"	20	18	12	8	40	10	5,5	3
1/4"	26	22	12	8	42	12	5	5

13. ГАРАНТИЙНЫЕ ОБЯЗАТЕЛЬСТВА

Гарантийный срок эксплуатации кромочного фрезера — 12 месяцев со дня продажи.

Неисправности, допущенные по вине изготовителя, в течение гарантийного срока устраняются бесплатно.

Гарантированный срок хранения аккумуляторных батарей — 36 месяцев с даты производства.

По истечении этого времени производитель не гарантирует соответствие технических характеристик аккумуляторной батареи. Батареи, вышедшие из строя в результате нарушения условий хранения, не подлежат замене по гарантии.

Срок службы изделия — 3 года.



ВНИМАНИЕ!

Самостоятельная разборка кромочного фрезера, аккумуляторных батарей, за-

рядного устройства, в течение гарантийного срока запрещена.

Гарантия не распространяется на изделия с повреждениями, наступившими в результате их эксплуатации с нарушением требований данного руководства*:

- механических повреждений в результате удара, падения и т.п.;
- повреждения в результате использования оснастки, не соответствующей техническим характеристикам кромочного фрезера (например, фрез большего диаметра);
- работа без защитного кожуха;
- последствия перегрева двигателя из-за чрезмерной нагрузки или недостаточного охлаждения (забитые вентиляционные отверстия);
- повреждения, вызванные попаданием внутрь инструмента абразив-

* Оценка гарантийности дефекта производится после диагностики в сервисном центре.

ной пыли, металлической стружки и других инородных тел;

- повреждений в результате воздействия огня, агрессивных веществ;

- проникновения жидкостей, посторонних предметов внутрь изделия;

- работа с перегрузкой электродвигателя, результатом чего являются сгорание обмоток.

- небрежное обращение с инструментом при работе и хранении проявлением чего являются следы оплавления или трещины, вмятины на наружных поверхностях изделия, сильное загрязнение, повреждение шнура питания зарядного устройства, коррозия деталей изделия;

- повреждение, износ, прижимной гайки и цанги;

- потеря емкости аккумуляторной батареи в результате естественного износа, использования с нарушением инструкции по эксплуатации, нарушения условий хранения, (замораживания);

- деформация корпуса батареи в результате перегрева (длительное использование с перегрузкой);

- выход из строя зарядного устройства в результате подключения к сети отличной от указанной в руководстве по эксплуатации;

- повреждение гнезда зарядного устройства (небрежное отношение).

Гарантия с инструмента снимается в случае:

- использования инструмента не по назначению;

- применение комплектующих, не предусмотренных данным руководством;

- разборки при попытке устранения дефекта покупателем, третьими лицами;

- самовольного изменения конструкции;

- появления дефектов, вызванных действием непреодолимой силы (пожар, наводнение, удар молнии и др.).



Инструкции, указанные в данном руководстве, не относятся к абсолютно всем ситуациям, которые могут возникнуть.

Оператор должен осознавать, что контроль над практической эксплуатацией и соблюдение всех предосторожностей, входит в его непосредственные обязанности.



ПО ВОПРОСАМ, СВЯЗАННЫМ С НЕИСПРАВНОСТЯМИ ИЗДЕЛИЯ, ОБРАЩАЙТЕСЬ В СЕРВИСНЫЙ ЦЕНТР

Адреса и телефоны ближайших сервисных центров указаны на сайте

www.uralopt.ru/services

Дата изготовления:

Импортер:

ООО «УРАЛОПТИНСТРУМЕНТ», 614068, РФ, г. Пермь,
ул. Лесозаводская, 6. Тел./факс: (342) 237-16-52, 218-24-85

Изготовитель:

УЙ ХУАЛИ ЭЛЕКТРИКЛ АППЛАЭНС МАНУФАКТУРИНГ КО., ЛТД
Вангиуанг Индастриал Зоун, Чуангси Таун, Уй Кантри,
Жеджианг, Китай, 321200



Актуальная информация о действующих
адресах сервисных центров доступна
на нашем сайте:

www.uralopt.ru/services