

РУКОВОДСТВО ПО ЭКСПЛУАТАЦИИ

PARMA[®]
ELECTRON

*ДИСКОВАЯ ПИЛА
АККУМУЛЯТОРНАЯ*

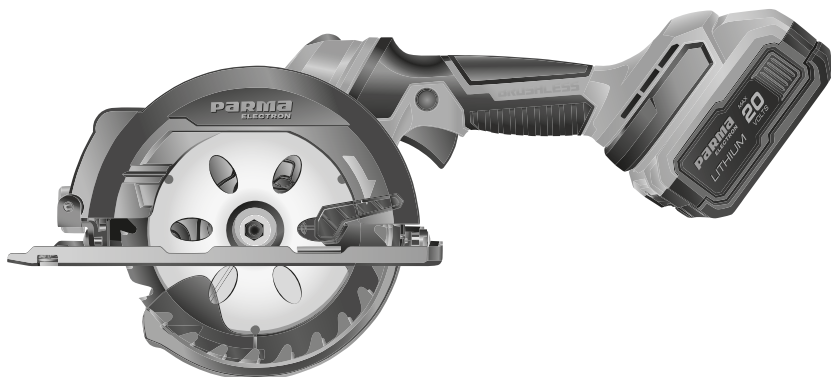

CS 140A/4.0-1

ОГЛАВЛЕНИЕ

1. Назначение.....	3	8. Техника безопасного пиления и рабочие приемы.....	11
2. Инструкция по технике безопасности.....	3	8.1. Продольное и поперечное пиление.....	11
2.1. Общие запреты.....	3	8.2. Пиление с использованием параллельного упора (линейки).....	11
2.2. Перед началом работы.....	4	8.3. Врезание (старт реза не с края заготовки).....	12
2.3. Во время работы.....	4	9. Критически важные аспекты безопасности: отдача, заклинивание, зажим заготовки.....	12
2.4. После работы.....	4	9.1. Крепление заготовки.....	12
3. Комплектность.....	4	9.2. Заклинивание диска и отдача (обратный удар).....	12
4. Основные элементы дисковой пилы.....	5	9.3. Общие рекомендации для качественного и безопасного реза.....	13
5. Технические характеристики.....	6	9.4. Остановка пилы в заготовке (глухой рез без выхода диска).....	13
6. Подготовка к работе.....	6	10. Техническое обслуживание и хранение.....	14
6.1. Зарядка аккумуляторной батареи.....	6	11. Гарантийные обязательства.....	15
6.2. Аккумулятор.....	7		
7. Эксплуатация.....	8		
7.1. Установка и замена пыльного диска.....	8		
7.2. Установка глубины пропила.....	9		
7.3. Установка угла пропила (до 45°).....	9		
7.4. Включение / выключение... ..	10		
7.5. Подсветка зоны пиления....	10		

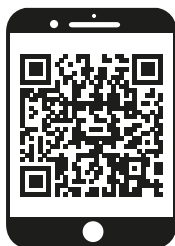

**ПО ВОПРОСАМ, СВЯЗАННЫМ С НЕИСПРАВНОСТЯМИ
ИЗДЕЛИЯ, ОБРАЩАЙТЕСЬ В СЕРВИСНЫЙ ЦЕНТР**

**Адреса и телефоны ближайших
сервисных центров указаны на сайте**

www.uralopt.ru/services

УВАЖАЕМЫЙ ПОКУПАТЕЛЬ!

Благодарим вас за приобретение аккумуляторной дисковой пилы **PARMA[®] Electron** (далее в настоящем руководстве – *дисковая пила*).

Руководство по эксплуатации содержит всю необходимую информацию для безопасной эксплуатации и необходимого технического обслуживания дисковой пилы **PARMA[®] Electron**.

Руководство является неотъемлемой частью комплекта поставки дисковой пилы, сохраняйте его на протяжении всего срока эксплуатации.

Начиная использовать дисковую пилу, Вы тем самым подтверждаете, что ознакомились с правилами эксплуатации изделия и условиями гарантийного обслуживания, полностью поняли и принимаете их.

Гарантийный талон, заполненный соответствующим образом, дает вам право обращаться в авторизованные сервисные центры производителя, без предоставления кассового чека, либо другого документа, подтверждающего факт покупки изделия, не зависимо от региона продаж и места обращения.

Сервисные Центры в праве отказать в приеме инструмента, не имеющего заполненного гарантийного талона заверенного печатью продавца.

Для оформления гарантийного талона или передачи оборудования, имеющего недостатки, на основании фискального документа, обратитесь к своему продавцу.

Список авторизованных сервисных центров указан на сайте производителя.

1. НАЗНАЧЕНИЕ

Аккумуляторная дисковая пила предназначена для прямого и наклонного (до 45°) распила древесины, ДСП, фанеры, пластика и других листовых материалов в бытовых условиях.

ИНСТРУМЕНТ НЕ ПРИГОДЕН ДЛЯ:

- Резки абразивных материалов (бетон, шифер, керамика и т.д.).

- Резки металла (за исключением специальных дисков, не входящих в стандартную комплектацию).

- Работы во взрывоопасных или химически активных средах.

- Профессионального или коммерческого использования.

2. ИНСТРУКЦИЯ ПО ТЕХНИКЕ БЕЗОПАСНОСТИ

Прочтите и неукоснительно соблюдайте все правила безопасности. Их нарушение может привести к поражению электрическим током, пожару, серьезным травмам или смерти.

2.1. Общие запреты

- **ЗАПРЕЩЕНО** использовать инструмент не по назначению.

- **ЗАПРЕЩЕНО** работать с пилой в состоянии усталости, под воздей-

ствием лекарств, алкоголя или наркотиков.

- **ЗАПРЕЩЕНО** допускать в рабочую зону (радиус 2 метра) детей и посторонних лиц.

- **ЗАПРЕЩЕНО** использовать пилу с поврежденным корпусом, кабелем зарядного устройства или аккумулятором.

- **ЗАПРЕЩЕНО** работать во взрывоопасной среде, вблизи легковоспламеняющихся жидкостей или газов.

- **ЗАПРЕЩЕНО** погружать инструмент или аккумулятор в воду или другие жидкости.

2.2. Перед началом работы

- Проведите визуальный осмотр инструмента. Убедитесь в отсутствии трещин, повреждений и в исправности защитного кожуха.

- Убедитесь, что пильный диск надежно закреплен, не поврежден и не затуплен.

- Наденьте средства индивидуальной защиты: защитные очки, респиратор, перчатки, наушники или беруши.

- Наденьте плотно облегающую одежду. Уберите длинные волосы под головной убор, снимите украшения.

- Надежно закрепите обрабатываемую заготовку на устойчивой по-

верхности. **Не придерживайте ее рукой или ногой!**

- Убедитесь, что аккумулятор полностью заряжен и правильно установлен.

2.3. Во время работы

- Крепко удерживайте пилу обеими руками.

- **Подавайте инструмент на заготовку только включенным и набравшим обороты!**

- Не прилагайте чрезмерных усилий. Позвольте пиле резать с собственной скоростью.

- **Всегда используйте защитный кожух! Никогда не фиксируйте его в открытом положении!**

- Следите, чтобы шнур питания (если используется для зарядки вблизи) не попадал в зону реза.

- Остерегайтесь обратного удара (отдачи). Отдача происходит при заклинивании диска в материале. Всегда стойте сбоку от линии реза.

2.4. После работы

- Дождитесь полной остановки пильного диска, прежде чем класть инструмент.

- Отсоедините аккумулятор.

- Очистите инструмент от пыли и стружки.

3. КОМПЛЕКТНОСТЬ

1. Кейс.....	1 шт.
2. Дискосвая пила.....	1 шт.
3. Аккумулятор.....	1 шт.
4. Зарядное устройство.....	1 шт.
5. Пильный диск.....	1 шт.
6. Ключ специальный.....	1 шт.
7. Руководство по эксплуатации.....	1 шт.



Если комплектность упаковки нарушена или запасные части повреждены при транспортировке, обратитесь к своему продавцу.



Технические характеристики и комплект поставки могут быть изменены производителем без предварительного уведомления.

4. ОСНОВНЫЕ ЭЛЕМЕНТЫ ДИСКОВОЙ ПИЛЫ

Рис. 1

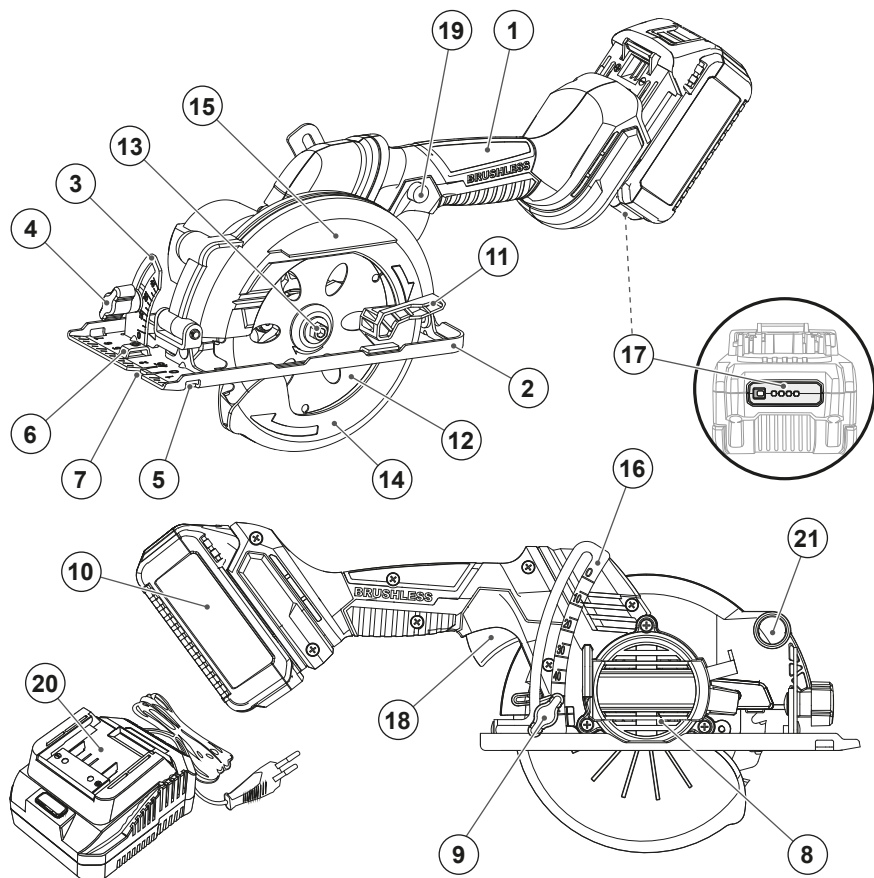

1. Рукоятка
2. Основание
3. Шкала регулировки наклона
4. Рычаг фиксации наклона
5. Паз для параллельного упора
6. Фиксатор упора
7. Метка линии реза
8. Вентиляционные отверстия

9. Рычаг фиксации глубины пропила
10. Батарея
11. Рычаг защитного кожуха
12. Пильный диск
13. Болт фиксации диска
14. Подвижный защитный кожух
15. Неподвижный защитный кожух

16. Шкала регулировки глубины пропила
17. Индикатор заряда батареи
18. Выключатель
19. Фиксатор выключателя
20. Зарядное устройство
21. Патрубок подключения пылесоса

5. ТЕХНИЧЕСКИЕ ХАРАКТЕРИСТИКИ

Модель PARMA Electron	CS 140A/4.0-1
Тип электродвигателя	Бесщеточный (бесколлекторный)
Напряжение питания, В	20
Количество аккумуляторов в комплекте	1
Количество пильных дисков в комплекте	1
Тип аккумуляторной батареи	Li-Ion, универсальный
Тип зарядного устройства	2А, стационарный
Емкость аккумулятора, А·час	4,0
Время зарядки (2А), мин	120
Индикатор уровня зарядки	✓
Частота вращения на холостом ходу, об/мин	6500
Макс. диаметр пильного диска, мм	140
Диаметр посадочного отверстия, мм	20
Макс. глубина пропила под углом 45°, мм	36
Макс. глубина пропила под углом 90°, мм	52
Диапазон наклонной резки	0-45°
Уровень звукового давления, дБ (А)	85
Вибрация, м/с ²	6,3
Габариты упаковки, см	45,6 x 16,2 x 35
Вес нетто / брутто, кг	1,85 / 5,25

6. ПОДГОТОВКА К РАБОТЕ



ВНИМАНИЕ! Перед первым использованием необходимо полностью зарядить аккумуляторную батарею.

Аккумуляторы теряют часть заряда в процессе хранения и транспортировки.

6.1. Зарядка аккумуляторной батареи

Перед подключением зарядного устройства к сети убедитесь,

что параметры сети соответствуют указанным на этикетке зарядного устройства (220-240 В, 50 Гц), а сам зарядный блок и аккумулятор не имеют механических повреждений.

Порядок зарядки:

1. Извлеките аккумулятор из корпуса дисковой пилы, нажав на кнопку-фиксатор.

2. Подключите зарядное устройство к стандартной розетке ~230 В.

Индикатор питания на корпусе зарядного устройства должен загореться.

3. Установите аккумулятор в зарядное устройство до характерного щелчка.

4. Процесс зарядки и индикация:

- Красный индикатор сигнализирует о процессе заряда.

- Зеленый индикатор указывает на завершение заряда и готовность аккумулятора к работе.

- Ориентировочное время зарядки полностью разряженного аккумулятора указано в п. 5 «Технические характеристики» и составляет от 80 до 160 минут в зависимости от модели.

- Нагрев аккумулятора и зарядного устройства во время зарядки является нормальным явлением.

Важные замечания и устранение неисправностей:

- Если при установке аккумулятора красный индикатор не загорается, это может сигнализировать о неисправности батареи. Такой аккумулятор необходимо заменить.

- Возможно ложное срабатывание защиты. После интенсивной работы аккумулятор может быть перегрет.

Если зарядное устройство сразу сигнализирует о неисправности:

1. Отключите аккумулятор от зарядного устройства.

2. Дайте ему остыть до комнатной температуры.

3. Повторно установите его в зарядное устройство.

Если после остывания зарядка пошла в штатном режиме — срабатывание было ложным. Если ошибка повторяется — аккумулятор неисправен и подлежит замене.

Запрещается:

- Самостоятельно разбирать, ремонтировать или модифицировать аккумуляторную батарею.

- Заряжать неисправный, поврежденный или деформированный аккумулятор.

- Использовать зарядное устройство с поврежденным корпусом или сетевым шнуром.

6.2. Аккумулятор



ВНИМАНИЕ!

Для зарядки используйте ТОЛЬКО оригинальное зарядное устройство PARMA® Electron. Применение других источников питания ЗАПРЕЩЕНО и опасно.



ЗАПРЕЩАЕТСЯ разбирать аккумуляторную батарею. Риск взрыва и возгорания!

Правила эксплуатации и безопасности:

1. Температурный режим.

Заряжайте аккумулятор при температуре окружающей среды от +10°C до +25°C. Работайте с инструментом в диапазоне температур, указанном в технических характеристиках.

2. Чистота.

Содержите корпус аккумулятора и его контакты в чистоте и сухости.

3. Повреждения.

Немедленно прекратите использование аккумулятора, если он треснул, деформировался, перегревается, издает посторонний запах или ведет себя иным нестандартным образом. Утилизируйте его и замените на новый.

4. Запрещающие действия:

- НЕ бросайте и не подвергайте аккумулятор ударам.

- НЕ замыкайте клеммы металлическими предметами.

- НЕ погружайте аккумулятор в воду или другие жидкости.

– НЕ оставляйте аккумулятор под прямыми солнечными лучами или вблизи источников тепла (батареи, печи).

– НЕ храните и не используйте аккумулятор в условиях, где он может подвергнуться воздействию высоких температур (например, в закрытом автомобиле летом).

– НЕ прокалывайте корпус аккумулятора.

Рекомендации по хранению:

- Для длительного хранения извлеките аккумулятор из инструмента.

- Храните аккумулятор в сухом прохладном месте, вдали от прямых солнечных лучей, при температуре от +5°C до +25°C.

- Оптимальный заряд для хранения — 60%. Если аккумулятор не используется длительное время, подзаряжайте его примерно каждые 2 месяца для компенсации естественного саморазряда и предотвращения глубокого разряда, который необратимо выводит батарею из строя.

- **Система защиты.**

Аккумуляторная батарея оборудована электронной системой защиты, предотвращающей переразряд, перезаряд и короткое замыкание. Не пытайтесь обойти или модифицировать эту схему.

- **Утилизация:** по истечении срока службы сдавайте аккумулятор в специальные пункты приема, а не выбрасывайте с бытовыми отходами.

7. ЭКСПЛУАТАЦИЯ

7.1. Установка и замена пильного диска

1. Обязательно отсоедините аккумулятор (рис. 2).



Рис. 2

2. Отведите защитный кожух (рис. 3).

3. Застопорите шпиндель, нажав на фиксатор (рис. 4).

4. Ключом открутите болт крепления диска. **(Внимание! Левая резьба).**

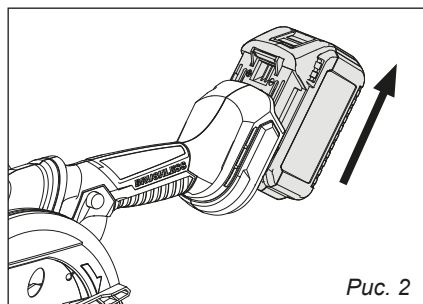
5. Снимите наружную прижимную шайбу и пильный диск.

6. Установите новый диск, соблюдая правильное направление зубьев



Рис. 3



Рис. 4

(направление режущей кромки зубьев должно совпадать с направлением стрелки на кожухе).

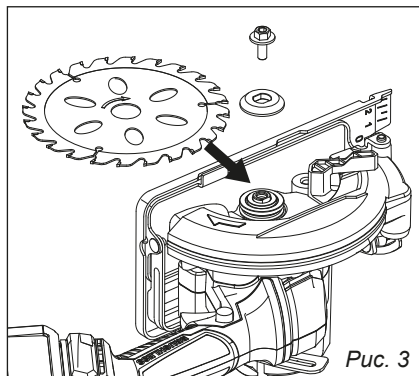
7. Установите прижимную шайбу и надежно закрутите болт ключом.

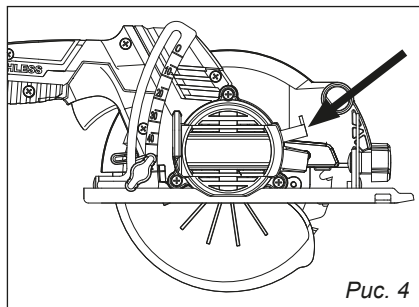

ВНИМАНИЕ!
Двигатель пилы оснащен динамическим тормозом, не плотно затянутый крепеж может привести к само раскручиванию и сходу пильного диска с посадочного места.

8. Отпустите фиксатор шпинделя и проверьте вращение диска, убедитесь, что диск движется свободно, отсутствует осевое и радиальное биение диска.

9. Проверьте работу на холостом ходу, убедитесь в отсутствии вибрации и посторонних шумов.

7.2. Установка глубины пропила

1. Ослабьте рычаг регулировки глубины (рис. 5).

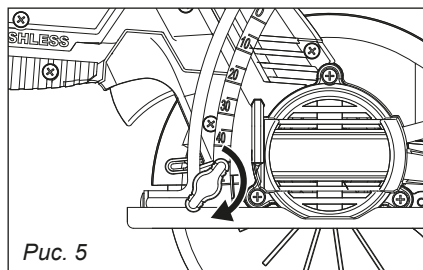

2. Поднимая или опуская основание пилы, установите нужную глубину пропила (рис. 6).

Рекомендуется устанавливать глубину пропила так, чтобы зубья диска выступали из материала на высоту не более одного зуба, данная настройка позволит выполнять более чистый рез (рис. 7).

3. Зафиксируйте выбранную настройку с помощью рычага.

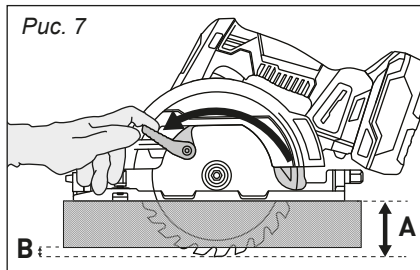
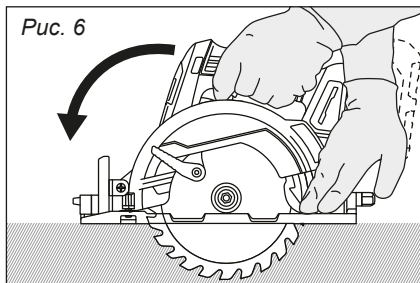

7.3. Установка угла пропила (до 45°)

Перед установкой угла пропила проведите юстировку. Переведите пилу в положение 0°, измерьте угол наклона пильного диска относительно основания, если угол отличается от 90°, произведите регулировку с помощью винта на конце рычага кронштейна наклона. Это позволит вам быстро возвращаться к 0° позиции.

1. Ослабьте крепления основания повернув рычаг.

2. Наклоните корпус пилы относительно основания до нужного угла (рис. 8), ориентируясь на шкалу (рис. 9).

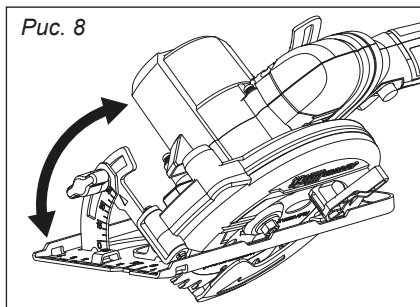



Рис. 9

3. Надежно зафиксируйте выбранное положение с помощью рычага.

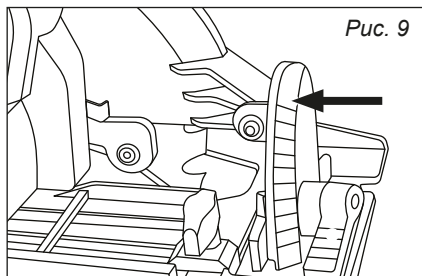

ВНИМАНИЕ! При изменении угла наклона ось распилы сдвигается, на основании стола присутствуют метки для оси распилы с 0° и 45°.

Если угол распилы отличается от этих значений, проведите пробный рез чтобы определить ось реза, ось реза будет находиться в промежутке между значениями 0° и 45°. Это позволит вам избежать ошибки и добиться точного соблюдения размеров (рис. 10)



Рис. 10

7.4. Включение / выключение

Включение производится нажатием на курковый выключатель. Для отключения — отпустите его.

Выключатель оборудован двухступенчатой защитой от случайного нажатия.

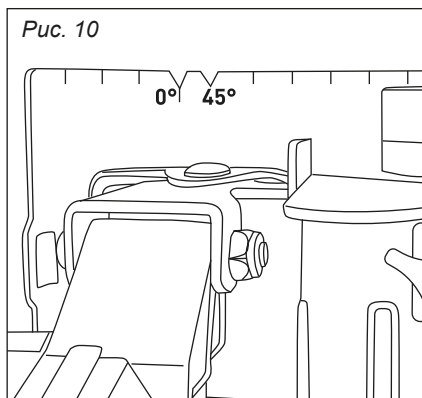
Для включения двигателя сдвиньте блокиратор 1 влево или вправо, после этого нажмите на клавишу выключателя 2 (рис. 11).



Рис. 11

Запуск двигателя произойдет если удерживать выключатель в нажатом состоянии не менее 0,5 сек.

При резком нажатии и отпускании выключателя двигатель не запустится.

7.5 Подсветка зоны пиления

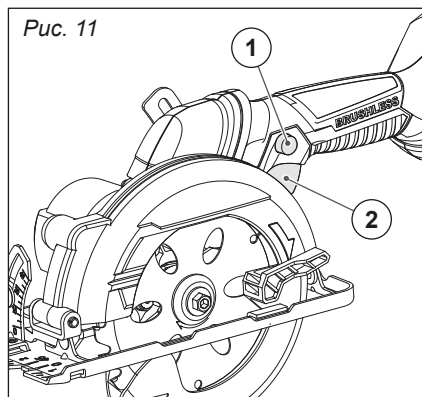
Подсветка зоны пиления включается автоматически при нажатии на клавишу выключателя, работает все время пока выключатель нажат.

Отключение происходит автоматически через 15 сек после отключения двигателя.

8. ТЕХНИКА БЕЗОПАСНОГО ПИЛЕНИЯ И РАБОЧИЕ ПРИЕМЫ



ВНИМАНИЕ!

Перед началом любого пиления убедитесь, что заготовка надежно закреплена, а траектория движения пилы свободна от посторонних предметов (рис. 12).

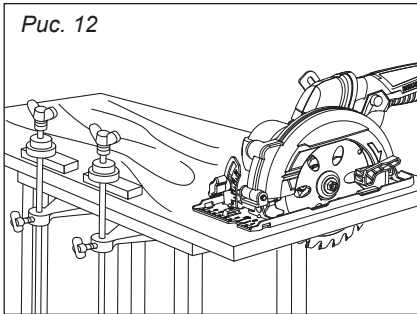

8.1. Продольное и поперечное пиление

• **Продольное пиление** (распиловка) — это рез вдоль волокон древесины.

– Используйте пильные диски с крупными зубьями, предназначенные для продольного реза.

– Установите достаточную глубину пропила.

– Ведите пилу плавно, без резких движений и чрезмерного усилия.

– Для обеспечения идеально прямого реза настоятельно рекомендуется использовать параллельный упор (линейку).

• **Поперечное пиление** — это рез поперек волокон древесины.

– Используйте диски с мелкими зубьями для чистого реза без сколов.

– Подача инструмента может быть более быстрой, чем при про-

дольном пилении, но всегда оставайтесь плавными.

– Для точных резов используйте угловой упор или делайте пропил по предварительно нанесенной разметке.

8.2. Пиление с использованием параллельного упора (линейки)

1. Установите упор в пазы на опорной плите пилы (рис. 13, поз. 2).

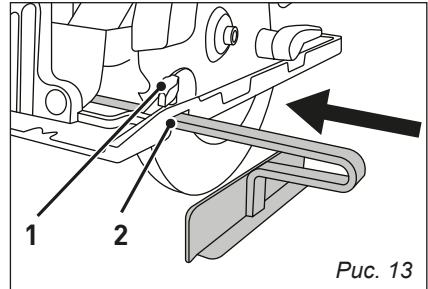

2. Отрегулируйте расстояние между диском и упором, равное ширине отрезаемой части (рис. 14).

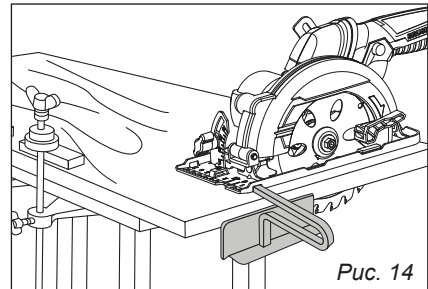

3. Надежно закрепите упор (рис. 13, поз. 1).

4. При пилении плотно прижимайте упор к боковой кромке заготовки на протяжении всего реза. Это гарантирует прямолинейность движения.

8.3. Врезание (старт реза не с края заготовки)



ВНИМАНИЕ!

Врезание — операция повышенной опасности из-за риска отдачи. Выполняйте ее только при острой необходимости и с максимальной осторожностью.

1. Наметьте место начала реза.
2. Наденьте защитные очки.

3. Уприте переднюю часть опорной плиты в заготовку, чтобы пильный диск не касался материала.

4. Включите пилу и дайте ей набрать максимальные обороты.

5. Очень медленно и плавно опустите корпус пилы вниз, как на петле, позволяя диску постепенно врезаться в материал. **Не допускайте резких движений!**

6. Как только опорная плита полностью ляжет на заготовку, продолжайте пиление в обычном режиме.

9. КРИТИЧЕСКИ ВАЖНЫЕ АСПЕКТЫ БЕЗОПАСНОСТИ: ОТДАЧА, ЗАКЛИНИВАНИЕ, ЗАЖИМ ЗАГОТОВКИ

9.1. Крепление заготовки НИКОГДА НЕ ПРИДЕРЖИВАЙТЕ ЗАГОТОВКУ РУКОЙ ИЛИ НОГОЙ.

- Всегда используйте струбцины или другие механические прижимы для надежной фиксации заготовки на верстаке или козлах.

- Заготовка должна лежать устойчиво, не должна шататься или прогибаться во время пиления (рис. 15).



Рис. 15

- Убедитесь, что область под заготовкой свободна, чтобы пильный диск в конце реза не зацепился за другие предметы.

9.2. Заклинивание диска и отдача (обратный удар)

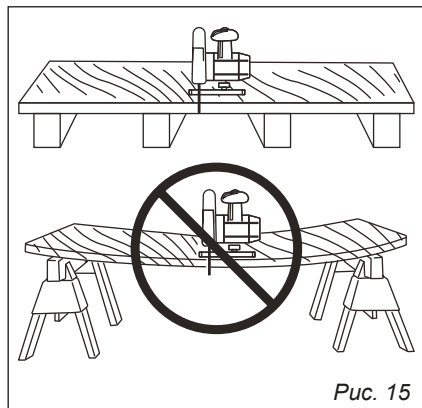

ОТДАЧА — это мгновенный, резкий отброс пилы в сторону оператора в результате заклинивания пильного диска в пропиле. Это крайне опасная ситуация, которая может привести к тяжелым травмам.

ПРИЧИНЫ ВОЗНИКНОВЕНИЯ ОТДАЧИ:

- Заклинивание пильного диска в пропиле.
- Неправильное врезание.
- Затупленный или неправильно подобранный пильный диск.
- Перекос пилы во время реза.
- Попадание в заготовку сучков, гвоздей или других твердых включений.



ВНИМАНИЕ! Данная модель пилы НЕ ОСНАЩЕНА РАСКЛИНИВАЮЩИМ НОЖОМ. Расклинивающий нож предотвращает смыкание пропила позади диска и является ключевым элементом безопасности.

*вым элементом защиты от отдачи. Его отсутствие **ПОВЫШАЕТ РИСК** возникновения отдачи и требует от оператора повышенного внимания и строгого соблюдения следующих правил.*

КАК ПРЕДОТВРАТИТЬ ЗАКЛИНИВАНИЕ И ОТДАЧУ:

1. **Надежно закрепляйте заготовку** (см. п. 9.1).

2. **Не допускайте перекоса диска.** Держите пилу так, чтобы опорная плита плотно и ровно прилегала к заготовке.

3. **Не пилите длинные и широкие доски без поддержки.** Используйте дополнительные козлы или упоры, чтобы отрезаемая часть заготовки не провисала и не смыкалась позади диска, зажимая его.

4. **Используйте острые и качественные диски,** соответствующие материалу.

5. **Не отпускайте пилу во время работы.** Всегда крепко удерживайте ее обеими руками.

6. **Стойте сбоку от линии реза,** а не прямо за пилой.

7. **Не выполняйте рез, если видите, что заготовка деформируется или сжимается.**

ЧТО ДЕЛАТЬ ПРИ ВОЗНИКНОВЕНИИ ОТДАЧИ:

• **СОХРАНЯЙТЕ ХЛАДНОКРОВИЕ.**

• Крепче удерживайте пилу обеими руками, но **НЕ ПЫТАЙТЕСЬ СИЛОЙ ПРОТИВОСТОЯТЬ ЕЙ.**

• **НЕМЕДЛЕННО ОТПУСТИТЕ КУРКОВЫЙ ВЫКЛЮЧАТЕЛЬ** и дайте диску остановиться.

• Отложите пилу в сторону, отключите аккумулятор и проанализируйте причину, чтобы избежать ее повторения.

9.3. Общие рекомендации для качественного и безопасного реза

• **Не форсируйте подачу.** Признак правильной подачи — ровный звук мотора и образование, равномерной стружки.

• **Контролируйте инструмент.** Пила должна устойчиво лежать на заготовке всей плоскостью опорной плиты.

• **Следите за диском.** Сильный нагрев диска, появление дыма, изменение звука работы или увод пилы в сторону — признаки затупившегося диска или слишком большого усилия. Ослабьте давление или замените диск.

Перекос диска чаще всего возникает при пилении по упору, с превышением скорости подачи.

9.4. Остановка пилы в заготовке (глухой рез без выхода диска)



ВНИМАНИЕ! Данная операция относится к работам повышенной опасности.

Основной риск — заклинивание диска и мощная отдача при неправильном извлечении.

Правильный алгоритм безопасной остановки и извлечения:

• **Завершение рабочего хода:**

• Как только пила достигла конечной точки реза, **ПРЕКРАТИТЕ ПОДАЧУ ВПЕРЕД.** Удерживайте инструмент неподвижно.

• **УДЕРЖИВАЙТЕ ВКЛЮЧЕННУЮ ПИЛУ НА ХОЛОСТОМ ХОДУ В ТЕЧЕНИЕ 3-5 СЕКУНД.**

Назначение этой паузы:

• **Выход на холостые обороты:** Двигатель и диск стабилизируются после нагрузки.

• **Удаление стружки:** диск выводит оставшуюся в пропиле стружку, которая может препятствовать свободному извлечению диска

• **Охлаждение:** диск и материал немного остывают, что снижает термическое сжатие материала вокруг диска.

Остановка и фиксация:

• **ОТПУСТИТЕ КУРКОВЫЙ ВЫКЛЮЧАТЕЛЬ и ДОЖДИТЕСЬ ПОЛНОЙ ОСТАНОВКИ ДИСКА.**

• **НЕ ДВИГАЙТЕ ИНСТРУМЕНТ ПОКА ДИСК ВРАЩАЕТСЯ.**

• Убедитесь, что диск полностью остановился.

• **Только после полной остановки!** Плавно, без перекосов, извлеките пилу из пропила, потянув ее прямо назад по линии реза.

ЗАПРЕЩЕНО:

• Резко отпускать выключатель и сразу дергать пилу на себя.

• Пытаться извлечь пилу с вращающимся диском.

• Перекашивать пилу в пропиле при извлечении.



ВНИМАНИЕ!

Этот метод требует практики. Потренируйтесь на ненужных обрезках, чтобы выработать правильный навык.

10. ТЕХНИЧЕСКОЕ ОБСЛУЖИВАНИЕ И ХРАНЕНИЕ

1. **После каждой работы:** очищайте инструмент от пыли и стружки щеткой. Не используйте агрессивные моющие средства.

2. **Перед хранением:** убедитесь, что заряд аккумулятора составляет около 60%. Храните инструмент и АКБ в сухом месте при температуре от +5°C до +30°C.

3. **ВНИМАНИЕ:** Выход батареи из строя из-за неправильного хранения (полный разряд, перегрев) не покрывается гарантией.

4. **Запрещена** самостоятельная разборка инструмента, АКБ и зарядного устройства в течение гарантийного срока.

11. ГАРАНТИЙНЫЕ ОБЯЗАТЕЛЬСТВА

Гарантийный срок эксплуатации дисковой пилы — 12 месяцев со дня продажи.

Неисправности, допущенные по вине изготовителя, в течение гарантийного срока устраняются бесплатно.

Гарантированный срок хранения аккумуляторных батарей — 36 месяцев с даты производства.

По истечении этого времени производитель не гарантирует соответ-

ствие технических характеристик аккумуляторной батареи. Батареи, вышедшие из строя в результате нарушения условий хранения, не подлежат замене по гарантии.

Срок службы изделия — 3 года.



ВНИМАНИЕ!

Самостоятельная разборка дисковой пилы, аккумуляторных батарей, зарядного устройства, в течение гарантийного срока запрещена.

Гарантия не распространяется на изделия с повреждениями, наступившими в результате их эксплуатации с нарушением требований данного руководства*:

- механических повреждений в результате удара, падения и т.п.;
- повреждения в результате использования оснастки, не соответствующей техническим характеристикам дисковой пилы (например, дисков большего диаметра);
- работа без защитного кожуха;
- последствия перегрева двигателя из-за чрезмерной нагрузки или недостаточного охлаждения (забитые вентиляционные отверстия);
- повреждения, вызванные попаданием внутрь инструмента абразивной пыли, металлической стружки и других инородных тел;
- повреждений в результате воздействия огня, агрессивных веществ;
- проникновения жидкостей, посторонних предметов внутрь изделия;
- работа с перегрузкой электродвигателя, результатом чего являются сгорание обмоток.
- небрежное обращение с инструментом при работе и хранении проявлением чего являются следы оплавления или трещины, вмятины на наружных поверхностях изделия, сильное загрязнение, повреждение шнура питания зарядного устройства, коррозия деталей изделия;
- повреждение, износ, прижимной гайки и фланца;
- потеря емкости аккумуляторной батареи в результате естественного износа, использования с нарушением инструкции по эксплуатации, нарушения условий хранения, (замораживания);

- деформация корпуса батареи в результате перегрева (длительное использование с перегрузкой);
- повреждение деталей редуктора в результате неверного переключения режимов работы;
- заклинивания рабочего инструмента в во время резки (скол одного, нескольких зубьев подряд приводных шестерен).
- выход из строя зарядного устройства в результате подключения к сети отличной от указанной в руководстве по эксплуатации;
- повреждение гнезда зарядного устройства (небрежное отношение).

Гарантия с инструмента снимается в случае:

- использования инструмента не по назначению;
- применение комплектующих, не предусмотренных данным руководством;
- разборки при попытке устранения дефекта покупателем, третьими лицами;
- самовольного изменения конструкции;
- появления дефектов, вызванных действием непреодолимой силы (пожар, наводнение, удар молнии и др.).



Инструкции, указанные в данном руководстве, не относятся к абсолютно всем ситуациям, которые могут возникнуть.

Оператор должен осознавать, что контроль над практической эксплуатацией и соблюдение всех предосторожностей, входит в его непосредственные обязанности.

* Оценка гарантийности дефекта производится после диагностики в сервисном центре.

Дата изготовления:

Импортер:

ООО «УРАЛОПТИНСТРУМЕНТ», 614068, РФ, г. Пермь,
ул. Лесозаводская, 6. Тел./факс: (342) 237-16-52, 218-24-85

Изготовитель:

УЙ ХУАЛИ ЭЛЕКТРИКЛ АППЛАЭНС МАНУФАКТУРИНГ КО., ЛТД
Вангиуанг Индастриал Зоун, Чуангси Таун, Уй Кантри,
Жеджианг, Китай, 321200



**Актуальная информация о действующих
адресах сервисных центров доступна
на нашем сайте:**

www.uralopt.ru/services